



cenovnik vozila

ŠASIJA SA JEDNOSTRUKOM KABINOM

FWD pogon na prednje točkove

01.03.2024.

šasijska L2P3	kod	kW (KS)	L	P*	cena bez PDV-a	cena sa PDV-om*
šasijska sa jednostrukom kabinom L2 P3 Energy dCi 145 VI	TCC 1C2 3 CM	107 (145)	3466	1739	29,990 €	35,988 €
šasijska L3 P3 PRO+						
šasijska sa jednostrukom kabinom L3 P3 Energy dCi 145 VI PRO+	TCC 1C3 3 CM	107 (145)	4840	1718	31,090 €	37,308 €
šasijska sa jednostrukom kabinom L3 P3 Energy dCi 165 VI PRO+	TCC 1C3 3 EM	120 (165)	4840	1718	31,590 €	37,908 €

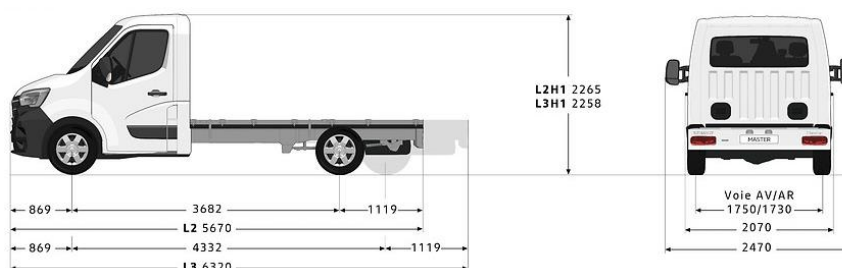

PRO+ = verzije imaju veći komercijalni popust

L = Maksimalna korisna dužina karoserije

P = Maksimalna ukupna nosivost [kg]

*Dodavanjem opcijske opreme na vozilo, smanjuje mu se nosivost

Najveća ukupna dopuštena masa:

P3 - 3.500 kg jednostruki točkovi pozadi

P4 - 3.500 kg dvostruki točkovi pozadi

P5 - 4.500 kg dvostruki točkovi pozadi

*Cena uključuje carinu, transport i PDV, ne uključuje trošak pripreme vozila.

Cenovnik važi do objave novog cenovnika. Keos D.O.O. zadržava pravo izmene informacija na cenovniku.

Za više informacija molim Vas kontaktirati ovlašćenog Renault distributera.

Sve cene su izražene u evrima sa uračunatim PDV-om, a obračunavaju se po srednjem kursu NBS na dan plaćanja.



cenovnik vozila

ŠASIJA SA DVOSTRUKOM KABINOM

FWD pogon na prednje točkove

šasijski L3 P3	kod	kW (KS)	L	P*	cena bez PDV-a	cena sa PDV-om*
šasijski sa produženom kabinom L3 P3 Energy dCi 145 VI	TDC 1C3 3 CM	107 (145)	4044	1546	32,590 €	39,108 €
šasijski sa produženom kabinom L3 P3 Energy dCi 165 VI	TDC 1C3 3 EM	120 (165)	4044	1546	33,090 €	39,708 €

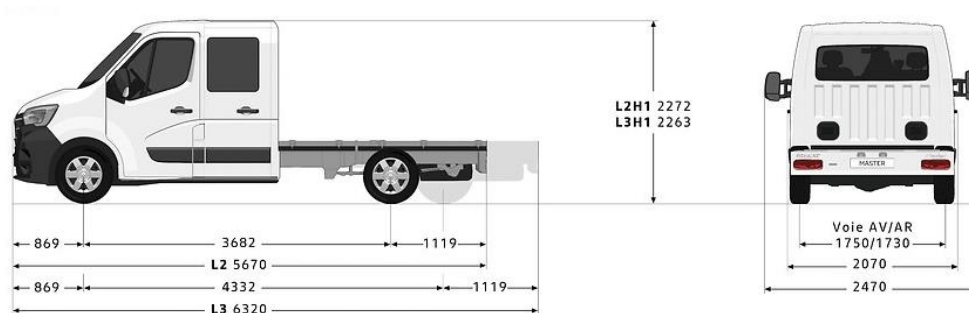

P = Maksimalna ukupna nosivost [kg]

*Dodavanjem opsijske opreme na vozilo, smanjuje mu se nosivost

Najveća ukupna dopuštena masa:

P3 - 3.500 kg jednostruki točkovi pozadi

P4 - 3.500 kg dvostruki točkovi pozadi

P5 - 4.500 kg dvostruki točkovi pozadi

*Cena uključuje carinu, transport i PDV, ne uključuje trošak pripreme vozila.

Cenovnik važi do objave novog cenovnika. Keos D.O.O. zadržava pravo izmene informacija na cenovniku.

Za više informacija molim Vas kontaktirati ovlašćenog Renault distributera.

Sve cene su izražene u evrima sa uračunatim PDV-om, a obračunavaju se po srednjem kursu NBS na dan plaćanja.



serijska oprema

serijska oprema šasija

SIGURNOST I POMOĆ U VOŽNJI

Prednji vazdušni jastuk za vozača
Sistem za pomoć pri naglom kočenju - AFU
Sistem protiv proklizavanja pogonskih točkova - ASR
Sistem za kontrolu stabilnosti vozila - ESP
Mogućnost dekativiranja suvozačevog vazdušnog jastuka
Tritačkovni središnji sigurnosni pojasevi
Prednji sigurnosni pojasevi podesivi po visini (za bočna sedišta)
Nasloni za glavu napred podesivi po visini
Brisači sa senzorom za kišu + automatsko prebacivanje svetla
Upozorenje na nezakopčan vozačev pojas
Prekidač za način vožnje ECO mode
Indikator stepena prenosa

DIZAJN

Čelični naplaci 16"
Mini poklopci naplatka
LED prednja svetla u obliku slova C

MULTIMEDIJA

Zvučnici i predoprema za radio

serijska oprema dupla kabina

dotatno na opremu šasija

Desna vrata sa kliznim prozorom
Leva vrata sa kliznim prozorom
Klupa za četiri putnika pozadi

UDOBNOST

Ručni klima uređaj
Električni podizači stakala napred
Električno podesiva i grejana spoljašnja ogledala
Vozačevo sedište podesivo po visini, dužini i nagibu
Tonirana stakla
Filter protiv prašine
Daljinsko centralno zaključavanje
Zatvoren pretinac ispred suvozača

FUNKCIONALNOST

Fiksna klupa sa dva sedeća mesta napred
Ručno podesiva prednja svetla po visini
Limeni pregradni zid sa staklom
SCR - Selektivna katalitična redukcija (AdBlue)

DODACI

Rezervni točak standardnih dimenzija
Rezervoar za gorivo 80 l
Alternator 185 A



cenovnik opcija

sigurnost

	kod	prednji pogon	cena za kupca	
			bez PDV-a	sa PDV-om
prednji vazdušni jastuk za suvozača (10)	AIRBA2	O	250 €	300 €
ogledalo za kontrolu mrtvog ugla	RTVI02	O	50 €	60 €

udobnost

vozačevo sedište podesivo po dužini, visini, nagibu i u lumbalnom delu sa naslonom za ruku (9) (11)	COLOMB	O	50 €	60 €
amortizujuće vozačevo sedište sa naslonom za ruku (13)	COREHA	O	550 €	660 €
suvozačevo sedište s podešavanjem u lumbalnom delu	PARLOM	O	90 €	108 €
naslon za ruku na vozačevom sedištu	ACCAV1	O	0 €	0 €
paketa za pušače	AVCACF	O	40 €	48 €

dizajn

spoljašnja ogledala na produženim nosačima	RGRAND	O	60 €	72 €
nemetalik boja (bela mineral)		O	0 €	0 €
nemetalik boja		O	150 €	160 €
metalik boja		O	750 €	900 €

funkcionalnost

paketa PRO+ Navi 2020				
multimedijalni sistem MediaNav Evolution				
kartografija Istočne Evrope	PCU38	O	399 €	479 €
tempomat				
prednja svetla za maglu				

paketa PRO+ 2020				
tempomat				
prednja svetla za maglu	PKAGR1	O	199 €	239 €
radio MP3 sa AUX, USB i Bluetooth priključkom				

paketa PRO+ 2021/ Paketa PRO-				
tempomat	PKSFO7	O	99 €	119 €
prednja svetla za maglu				

paketa FUNKCIONALNOST 2020 (1)				
rotirajući stočić za dokumente / laptop				
pretinac ispod suvozačeve klupe	PKAC4A	O	200 €	240 €
sto na izvlačenje na kontrolnoj tabli pred suvozačem				
poklopac pretinca na sredini instrument table				

suvozačeva klupa za 2 osobe sa rotirajućim stočićem za dokumente	BQBUR3	O	50 €	60 €
tahograf	CTL2	O	545 €	654 €
kuka za vuču	ATREM	O	340 €	408 €
rezervoar za gorivo 105 L (12)	RES100	O	90 €	108 €

dodaci

dodatne instalacije za prerade:				
-6 žilni konektor na instrument tabli na vozačevoj strani	CABADP	O	60 €	72 €
-12V (40A) konektor ispod suvozačevog zatezača sigurnosnog pojasa				
konektor za pristup informacijama o vozilu (brzina vozila, obrtaji motora, pozicija kvačila, pokazivači smera ...)	BOIADP	O	100 €	120 €
2 Konektora za pristup informacijama o teretnom prostoru (otvorena vrata, 3. kočiono svetlo, elektroinstalacije, obrtaji motora...) (5)	ADPCNC	O	40 €	48 €
produžene instalacije na šasiji	CABAL1	O	40 €	48 €
dodatni kaiš na motoru (za nadogradnju)	PFMOT	O	100 €	120 €
aluminijanski sanduk (3, 4, 6, 7, 8)				
+ nosač pozadi za prevoz dugog tereta	RIART1	O	2,500 €	3,000 €
+ kutija za alat				
zaštita ispod motora	KITGRV	O	90 €	108 €

S = Serija - = Nije dostupno

Napomene:

- (1) Nije dostupno sa opcijom AIRBA2
- (2) Obavezno sa opcijom CABADP
- (3) Nije dostupno na verziji TCC 1C2 3 CM
- (4) Na dužini L3 kod dvostruke kabine nije dostupno u kombinaciji sa opcijama COREHA i RES100
- (5) Moguće samo na verziji jednostruka kabina
- (6) Na verzijama TCC 1C3 3 CM i TCC 1C3 3 EM obavezno sa opcijama COREHA i RES100
- (7) Obavezno u kombinaciji sa ATREM, CABADP i KITGRV
- (8) Obavezna opcija PREM06 na Proizvedenoj kabini
- (9) Obavezno sa opcijom ACCAV1
- (10) Nije moguće u kombinaciji sa opcijom PKAC4A
- (11) Nije moguće u kombinaciji sa opcijom COREHA
- (12) Nije moguće u kombinaciji sa opcijom RIART1 na dvostrukoj kabini
- (13) Nije moguće u kombinaciji sa opcijom COLOMB



dizajn

	kod	prednji pogon
UNUTRAŠNJOST		
unutrašnjost u tamnosivoj boji	HARM01	S
PRESVLAKE		
tkanina tamnosive boje "KALEIDO"	DRAP01	S
BOJE KAROSERIJE		
nemetalik boja		
bela mineral	QNG	O
siva urban*	KPW	O
plava volga*	RNQ	O
žarko crvena*	719	O
metalik boja*		
plava gris	J47	O
siva etoile	KNH	O
biserno crna	676	O

* Doplata

S = Serija O = Opcija



dimenzije i težine

OSNOVNE SPECIFIKACIJE

karoserija	šasijsa sa jednostrukom kabinom		šasijsa sa dvostrukom kabinom	
	2-3		6-7	
broj sedišta				
pogon	pogon napred		pogon napred	
zadnji točkovi	jednostruki točkovi nazad		jednostruki točkovi nazad	
dužina	L2	L3	L2	L3
visina	H1	H1	H1	H1
bruto težina vozila	3.5t	3.5t	3.5t	3.5t

SPOLJAŠNJE DIMENZIJE (mm)

ukupna dužina bez nadogradnje	B	5670	6320	5670	6320
međuosovinski razmak	mini A	3682	4332	3682	4332
prednje vešanje	C	869	869	869	869
zadnje vešanje	D	1119	1119	1119	1119
max zadnje vešanje	D	1400	2124	1119	2078
ukupna širina	bez ogledala	G	2070	2070	2070
	sa ogledalima	G1	2470	2470	2470
	sa dugim ogledalima	G1	2654	2654	2654
ukupna visina	min H	2259	2252	2266	2258
	max H	2265	2258	2272	2263
razmak između prednjih točkova	E	1750	1750	1750	1750
razmak između zadnjih točkova	F	1730	1730	1730	1730

DIMENZIJE ŠASIJE

dužina	max Z3	3184	3834	2434	3084
	mini Z3	3466	4840	2434	4044
širina	max Y3	2170	2170	2170	2170
	mini Y2	2350	2350	2350	2350
visina	max Y3	735	736	727	731
	mini Y2	740	741	732	736

TEŽINA(KG)

najveća ukupna težina		3500	3500	3500	3500
težina vozila*		1761	1782	1946	1954
najveća nosivost		1739	1718	1554	1546
Najveće opterećenje osovine*	napred	1850	1850	1850	1850
	nazad	2100	2100	2100	2100
Najveće dozvoljena težina prikolice	sa kočnicama	2500	2500	2500	2500
	bez kočnica		750		

UPRAVLJANJE

min. krug okretanja	između zidova	14.1	16.2	14.1	16.2
	između pločnika	13.6	15.7	13.6	15.7

REZERVOAR ZA GORIVO

zapremina rezervoara za gorivo	80
zapremina rezervoara za AdBlue (l)	28

* Masa vozila = - u voznom stanju - bez vozača ili putnika - sa tečnostima i alatom

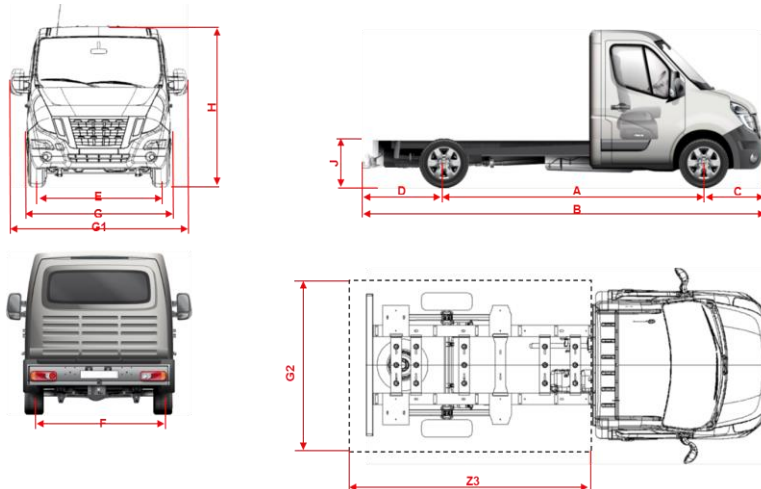



tehničke karakteristike

komercijalni naziv	energy dci 145 VI	energy dci 165 VI
TIP MOTORA		
gorivo	Eurodizel	
ekološka norma zaštite okoline	Euro6 D-Full	
katalizator / filter tvrdih čestica (DPF)	Katalizator + Filter tvrdih čestica + SC	
turbina	Twin Turbo	
SPECIFIKACIJA MOTORA		
zapremina (cm3)	2298	
broj cilindara / ventila	4/16	
maksimalna snaga kW (KS) / pri obr/min	107 (145) / 3500	120 (165) / 3500
najveći obrtni moment (Nm)	360	380
vrsta ubrizgavanja	Direktni common rail	
MENJAČ		
prednji (FWD) / zadnji pogon (RWD)	FWD	FWD/RWD
vrsta menjač	Ručni	
broj stepena prenosa	6	
POTROŠNJA I EMISIJE		
	WLTP*	WLTP*
	JT	
kombinovana vožnja u l/100km	10.2-10.5	12.3-12.6 10.2-10.5
CO ₂ (g/km) kombinovana	275	323-330 275
NAPLATCI I PNEUMATICI		
Verzija	Pogon napred dozvoljena ukupna masa 3.3T	Pogon nazad točkovi jednostruki
dimenzija naplatka	R16	R16
dimenzija penumatika	225/65	235/65

* Teh. podaci su u fazi homologacije.

JT = jednostruki točkovi; DT = dvostruki točkovi