

NOVI
RENAULT CLIO
E-TECH FULL HYBRID
145 KS



dostupan i sa benzinskim,
TNG i dizel motorima



nova energija, stara ljubav

Omiljeni Clio postiže uspehe već 30 godina, a sada se vraća u svom najautentičnijem izdanju, spreman da Vas ispuni novom energijom: upoznajte Renault Clio E-Tech potpuni hibrid.

Nova generacija je oblikovana u skladu sa novim vizuelnim identitetom brenda koji se odražava u sportskom dizajnu verzije esprit Alpine i agresivnijem svetlosnom potpisu. Dopašće Vam se njen enterijer, povezanost i kao i reciklirani materijali i oni biološkog porekla.



Uživajte u jedinstvenom iskustvu vožnje sa motorom E-Tech full hybrid snage 145 KS.

Motor E-Tech full hybrid 145 KS

Domet do 900 km⁽¹⁾

Verzija esprit Alpine

Materijali biološkog porekla i reciklirani materijali

391 l⁽²⁾

20 sistema za pomoć u vožnji

(1) U zavisnosti od nivoa napunjenosti baterije i stila vožnje (podaci su dobijeni ispitnim postupkom WLTP, mart 2023.).

(2) U zavisnosti od motora.

interaktivni izbornik

01. dizajn

02. užitek u vožnji

03. iskustvo u vozilu

04. multimedijalni sistem

**05. napredni sistemi
za pomoć u vožnji**

**06. opcije za personalizaciju
vozila**

otkrijte više



preuzmite celokupnu opremu i cene

novi vetar u leđa

Novi Renault Clio E-Tech potpuni hibrid je precizno dizajniran i osmišljen da probudi sva čula: šira prednja maska sa hromiranim umecima, nova prednja i zadnja full LED svetla i istaknute bočne strane. Njegov sportski pedigree vidljiv je u svakom detalju verzije esprit Alpine, pri čemu se posebno ističe prepoznatljiv prednji spojler mat sive boje Schiste, inspirisan Formulom 1.



Logotip crne boje Ice i dnevna svetla koja oblikom ukazuju na obris polovine Renault logotipa naglašavaju savremenost nove generacije.



Verzija esprit Alpine poseduje 17" aluminijumske naplatke "La flèche" sa posebnim centralnim poklopcem koji ističe njen sportski karakter.



Sportskim duhom prožet je i putnički prostor u kojem se izdvajaju presvlake sa plavim šavovima, izvezeni motiv na gornjem delu naslona, aluminijumske papučice i pragovi sa potpisom marke Alpine. Motiv francuske zastave na armaturnoj ploči i sedištima, kao i šavovi plave, bele i crvene boje kojima je obrubljen upravljač, simbolišu duh verzije esprit Alpine.

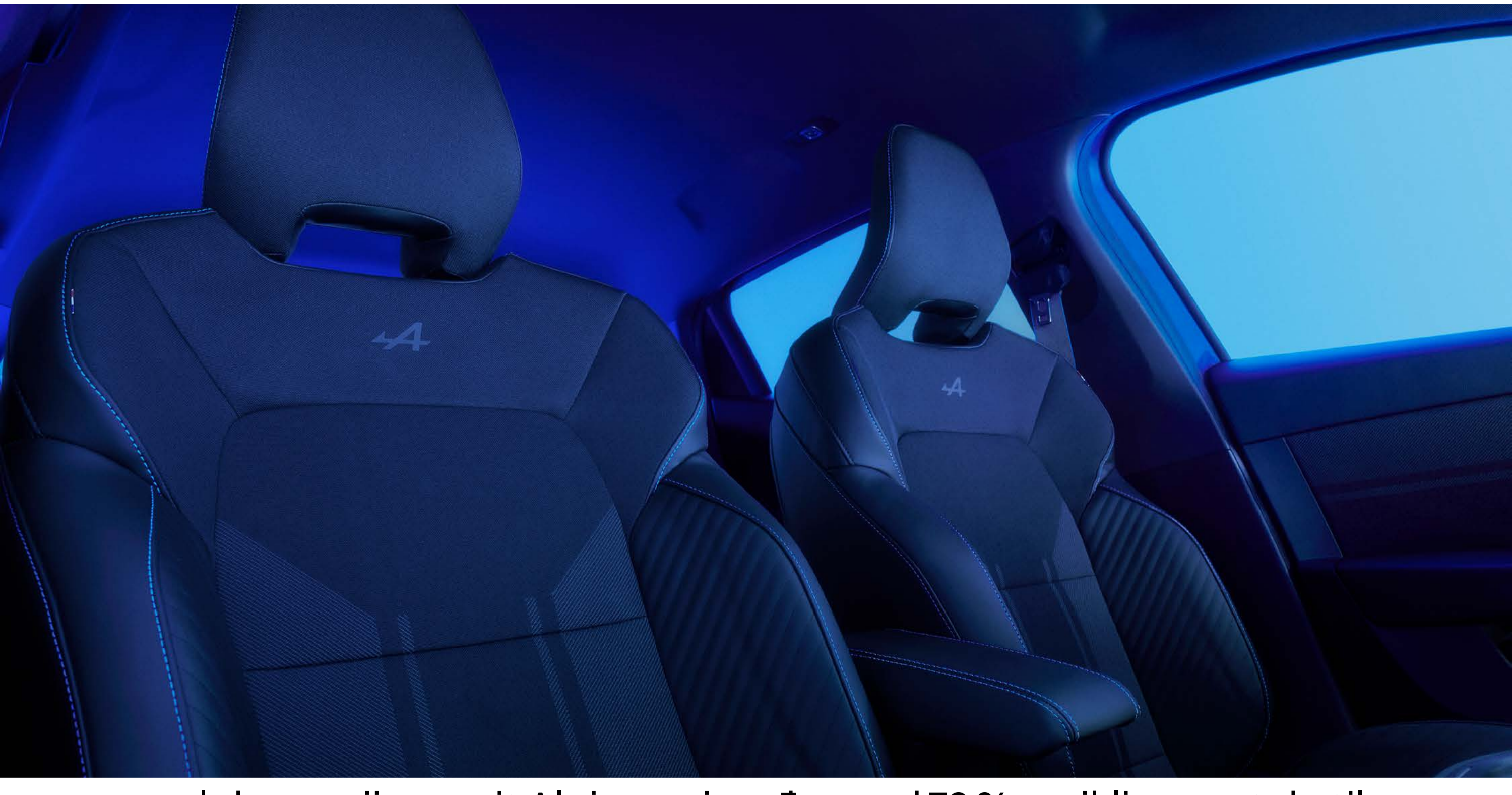

presvlake verzije esprit Alpine su izrađene od 72 % recikliranog tekstila

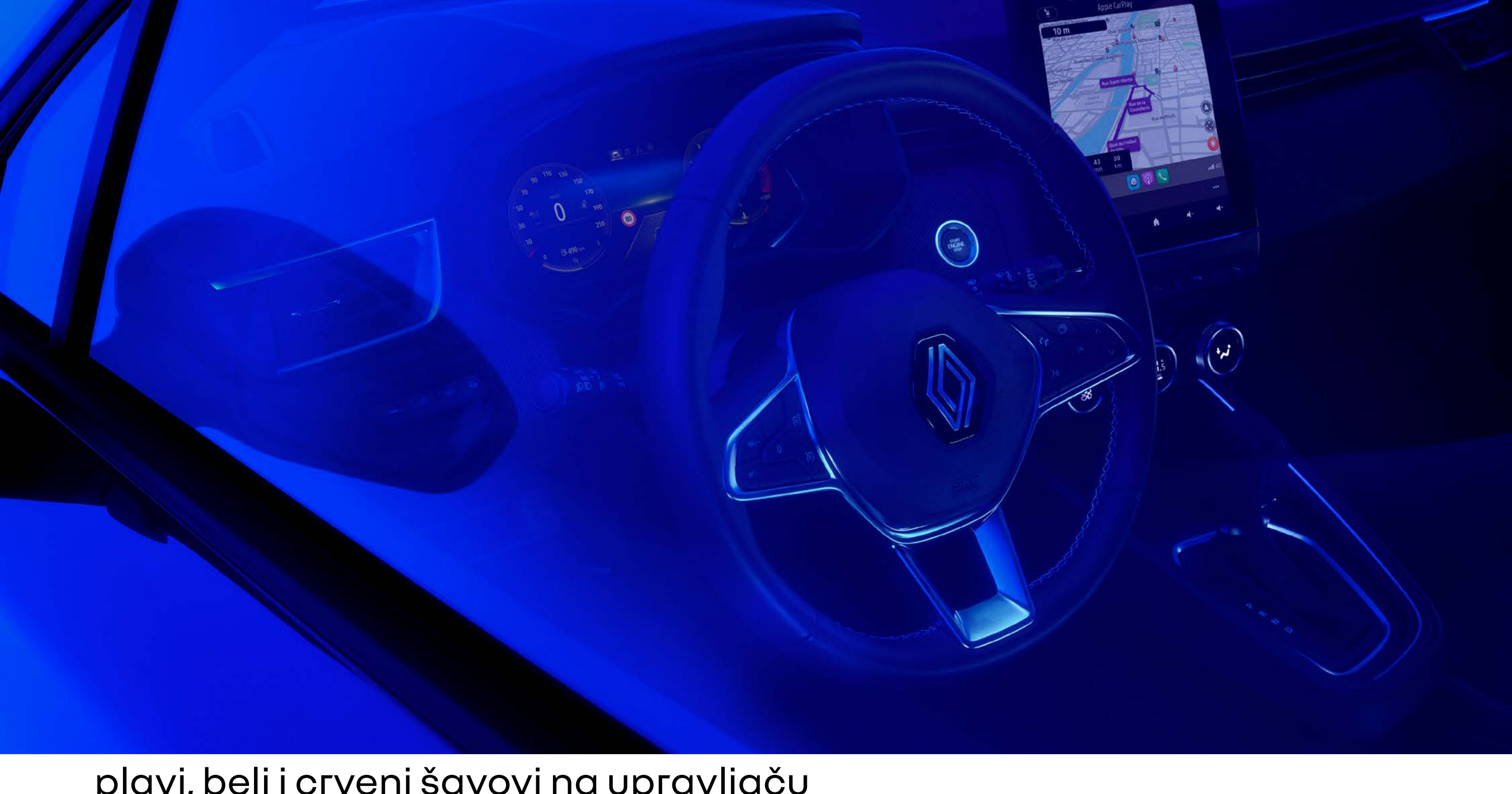

plavi, beli i crveni šavovi na upravljaču

izbornik ↑

I dalje onaj isti Clio, bez obzira na vrstu energije koja ga pokreće

Novi Renault Clio je dostupan sa najkompletnijom ponudom motora. Raspoloživ je sa benzinskim, TNG i dizel motorima ili sa potpuno hibridnim motorom E-Tech, a svima je zajedničko jedno - odlične performanse!



02. užitek u vožnji

E-Tech full hybrid

E-Tech
full hybrid
145 KS

do
80 %
gradske vožnje na
električni pogon⁽¹⁾

do
60 km/h
60 km/h u električnom
načinu rada⁽¹⁾

do
900 km
dometa⁽²⁾

od
4,1L/100 km
potrošnja goriva⁽³⁾

od
96 g/km
emisije CO₂⁽³⁾



električni način rada omogućava vam da u gradskoj vožnji uštedite do 40% goriva⁽⁴⁾.

Baterija vozila se puni tokom usporavanja i kočenja.

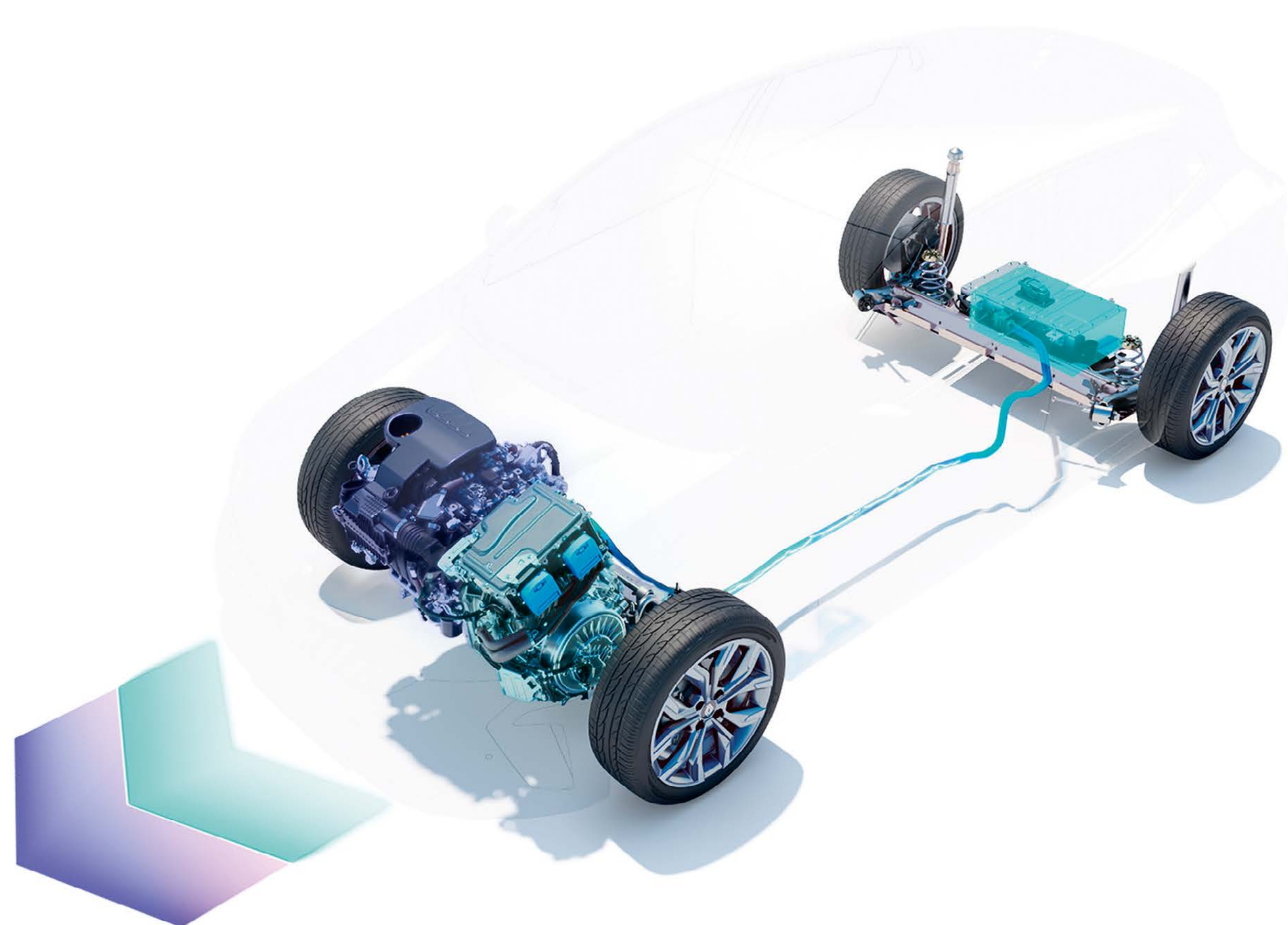

(1) U zavisnosti od nivoa napunjenosti baterije i stila vožnje / Renaultov interni izvor / 2023.

(2) Domet do 900 km sa punim rezervoarom, prema podacima ispitnog postupka WLTP.

(3) Potrošnja goriva 4,1 – 5,1 l / 100 km i emisije CO₂ 96 – 114 g / km, homologovane vrednosti zavise od verzije / u skladu sa podacima ispitnog postupka WLTP / izvor: UTAC / mart 2023.

(4) Za verziju sa potpunim hibridom E-Tech u poredjenju sa blagim hibridom sa automatskim menjačem, prema vrednostima za gradski ciklus vožnje WLTP / izvori: UTAC & IDIADA / septembar 2022.

izbornik ↑

udobnost nove generacije

Udobno se smestite u savremeni enterijer sa materijalima biološkog porekla i volanom koji utelovljuje novi identitet brenda. Uživajte u personalizovanom iskustvu vožnje uz tri režima rada sistema Multi-Sense. Za potpunu udobnost, tu je i kvalitetni audio-sistem Bose[®](1).



Proizvedene u saradnji sa kompanijom Tencel[™], presvlake i obloge vrata i instrument table izrađene su od 60% biljnih vlakana⁽²⁾, dobijenih isključivo od stabala iz evropskih šuma kojima se održivo upravlja.

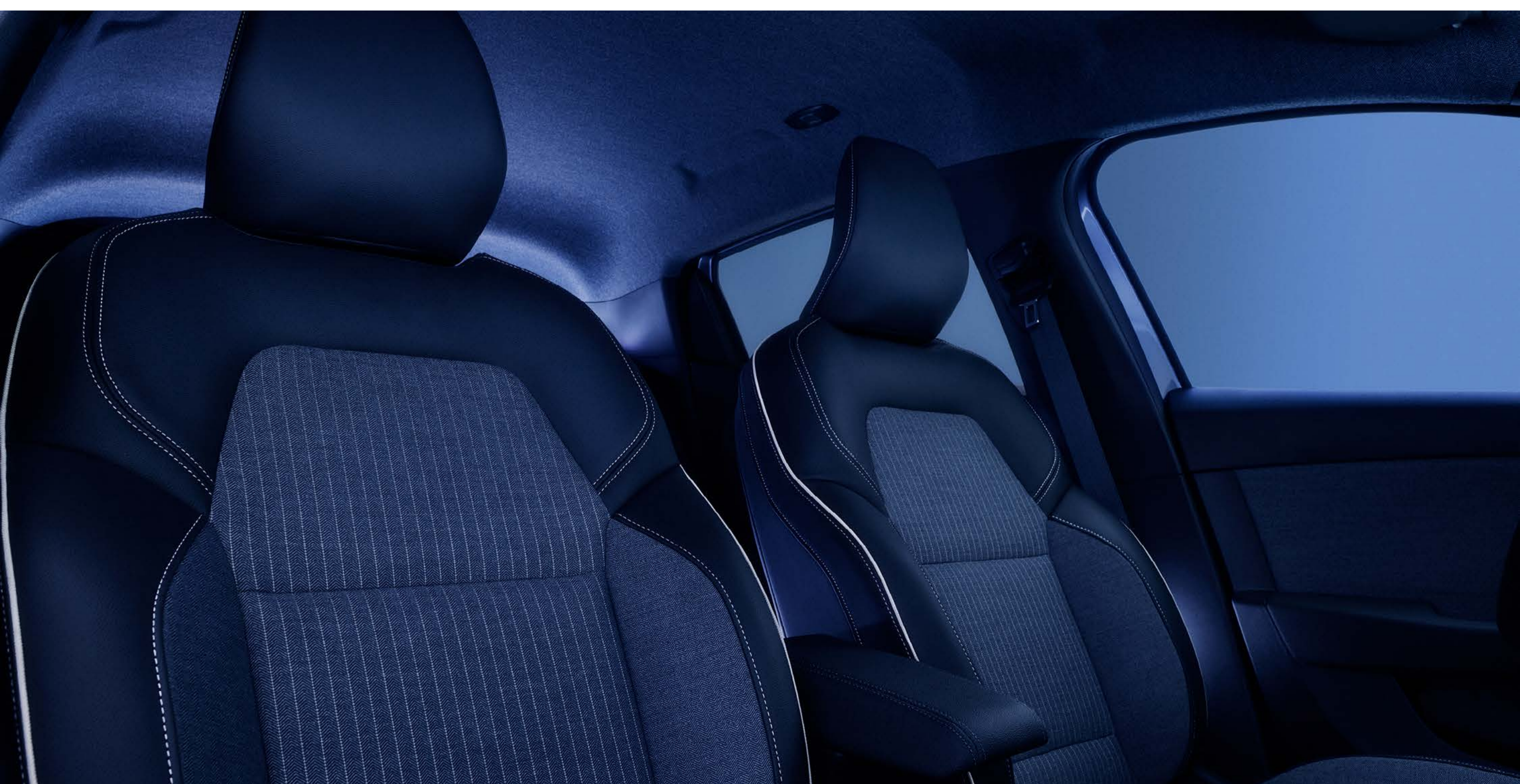

presvlake verzije techno

(1) Uz doplatu na verziji esprit Alpine.
(2) Samo u verziji techno.

osećaj iskrene dobrodošlice

Zahvaljujući izdašnom prostoru za kolena od 16,5 cm i optimalnom prostoru za glavu, na zadnjem sedištu se mogu udobno smestiti i deca i odrasli.



Uživajte u velikom prtljažnom prostoru zapremine 391 litra. Jednostavno podesite zadnju klupu u odnosu 1:3 - 2:3 ili preklopite sva tri sedišta i povećajte zapreminu prtljažnika na 1069 litara.



besprekorna povezanost

Novi Renault Clio E-Tech potpuni hibrid povezuje vas sa brojnim uslugama koje vam trebaju. Uživajte u povezanom multimedijalnom sistemu Easy Link sa ekranom od 9,3" osetljivim na dodir⁽¹⁾, ugrađenom navigacijom i funkcijom bežične replikacije ekrana pametnog telefona.



Funkcija bežične replikacije, kompatibilna sa sistemima Android Auto™ i Apple CarPlay™, prikazuje sve vaše aplikacije, plejliste, podcaste i pozive na multimedijalnom sistemu.

Prilagodljivi 10" ekran instrument table prikazuje sve najvažnije informacije o vožnji direktno u Vašem vidnom polju.



Ostanite trajno povezani zahvaljujući bežičnom punjaču⁽²⁾ u centralnom prostoru za odlaganje: napunite pametni telefon bez priključivanja na utičnicu.



(1) Digitalni ekran od 7" dostupan je od verzije Authentique.

(2) Na verzijama Tehno i esprit Alpine. Android Auto™ je zaštitni znak kompanije Google Inc. Apple CarPlay™ je zaštitni znak kompanije Apple Inc.™

05. napredni sistemi za pomoć u vožnji



20 naprednih sistema za pomoć u vožnji

Novi Renault Clio E-Tech potpuni hibrid je deo programa sigurnosti "Human First" i nudi čak 20 naprednih i inovativnih sistema za pomoć u vožnji.



kamera sa 360-stepenim prikazom okoline vozila

Četiri kamere sa 360-stepenim prikazom okoline vozila pomažu vam da još jednostavnije manevrišete.

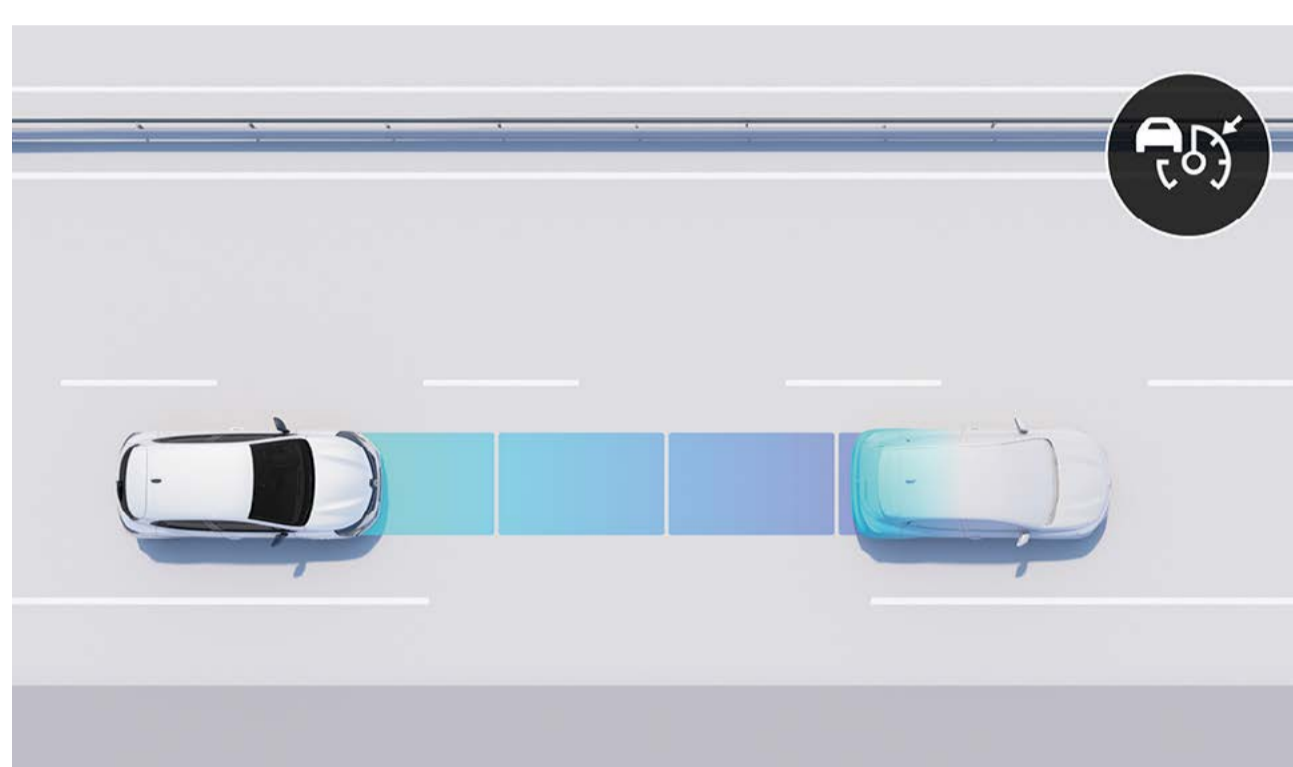

adaptivni tempomat

Održava bezbednosni razmak od vozila ispred tako što samostalno aktivira kočnice kad je udaljenost između vozila premala, a zatim ponovno ubrzava kad je put čist.

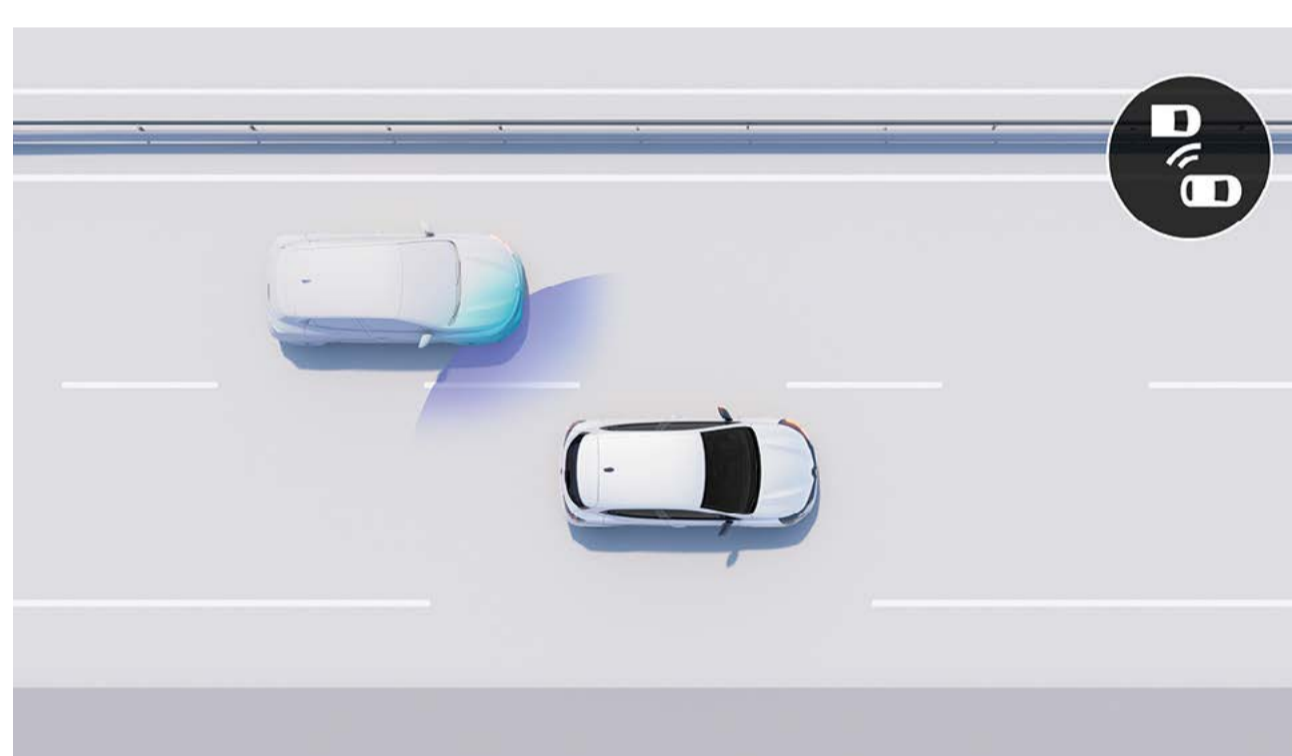

upozorenje na vozilo u mrtvom uglu

Sistem se aktivira pri brzinama većim od 15 km/h i upozorava vas svetlosnim signalima na prisustvo vozila koje se nalazi izvan vašeg vidnog polja.

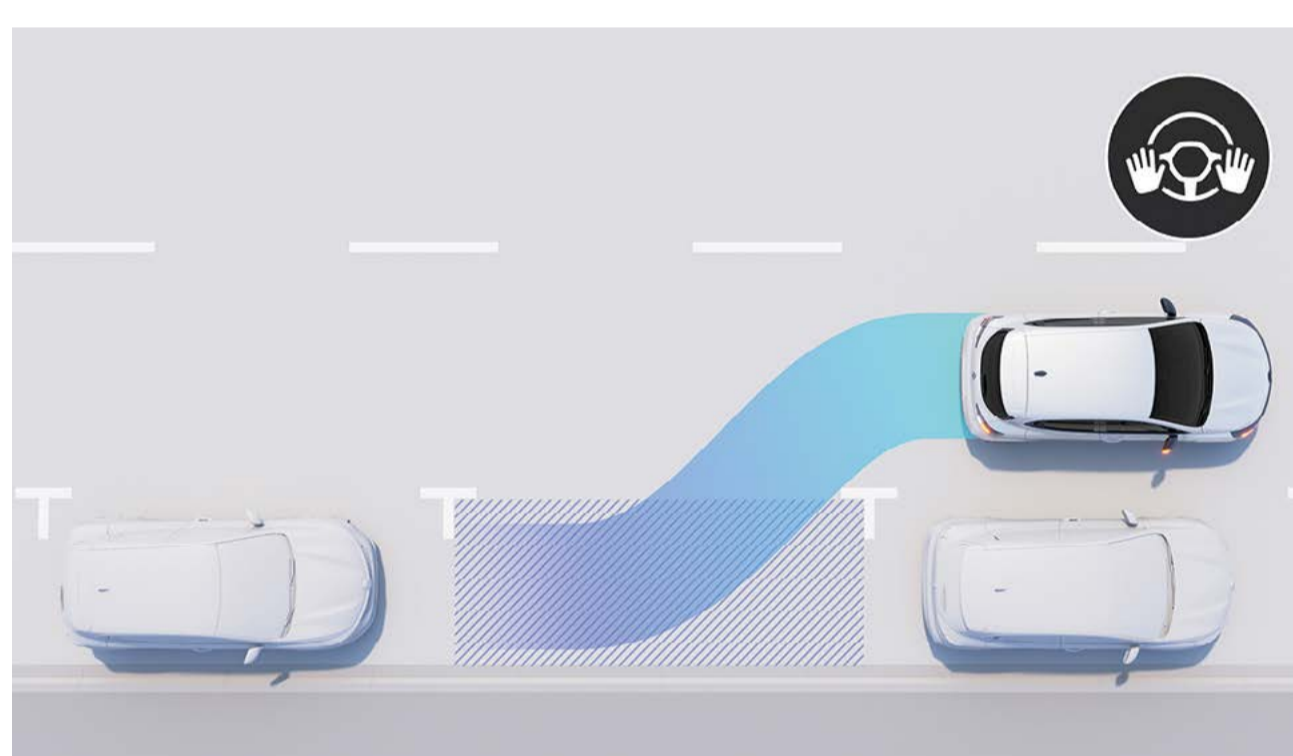

hands free parkiranje

Sistem olakšava parkiranje tako što samostalno prepoznaje parking mesto i preuzima kontrolu nad volanom. Na vama je samo da kontrolišete brzinu.

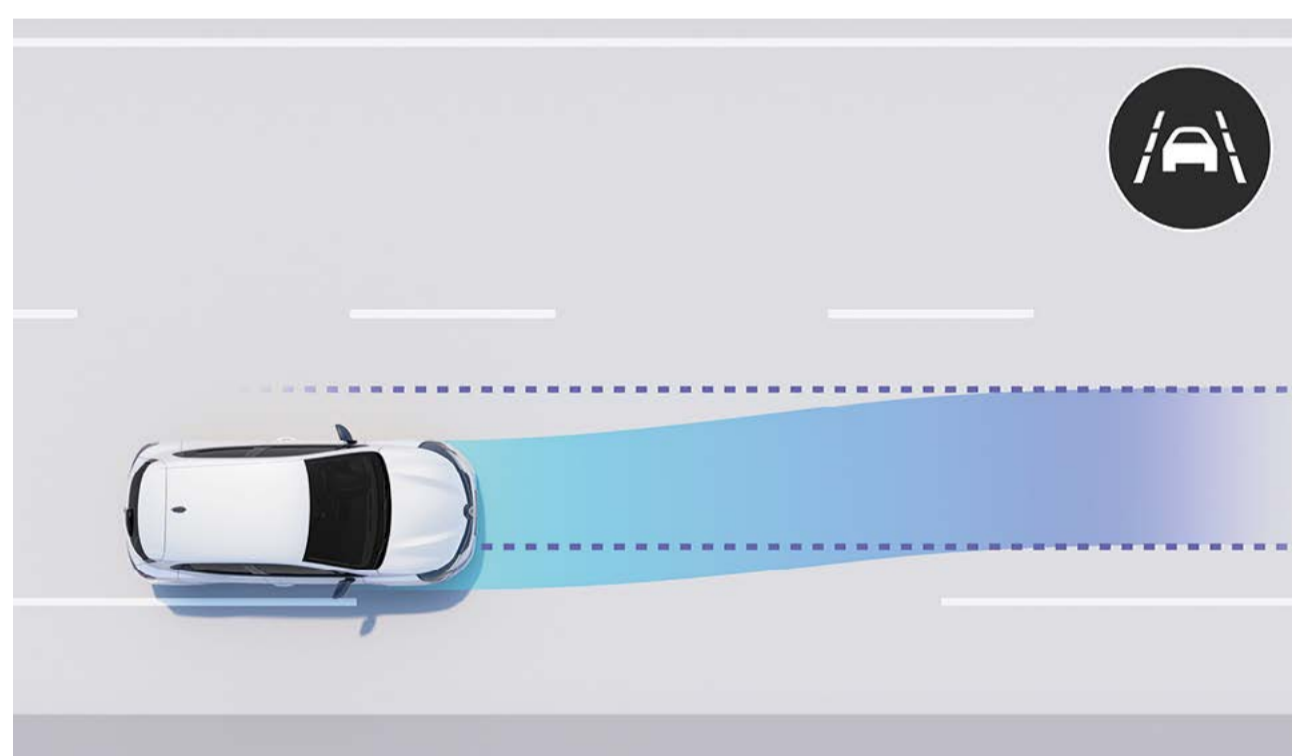

sistem za zadržavanje vozila u saobraćajnoj traci

Koriguje okretanje volana i vraća vozilo u središte saobraćajne trake u slučaju izlaska iz trake bez uključivanja pokazivača pravca.



automatsko kočenje u slučaju nužde

Upozorava vozača na opasnost od frontalnog sudara sa zaustavljenim vozilom pri malim brzinama. Aktivira automatsko kočenje da bi izbegao ili ublažio sudar.

sistemi za pomoć u vožnji

- Sistem za pomoć u vožnji na autoputu i u saobraćajnim gužvama
- Pomoć pri kretanju na uzbrdici
- Upozorenje na bezbednosni razmak
- Ograničivač brzine
- Tempomat
- Adaptivni tempomat

Sistemi za pomoć u vožnji

- Prednji parking senzori
- Zadnji parking senzori
- Bočni parking senzori
- Kamera za vožnju unazad

- Kamera sa 360-stepenim prikazom okoline vozila
- Parkiranje slobodnih ruku

sigurnosni sistemi

- Upozorenje na izlazak iz saobraćajne trake
- Sistem za zadržavanje vozila u saobraćajnoj traci
- Upozorenje na vozilo u mrtvom uglu
- Upozorenje pri izlasku sa parking mesta unazad
- Automatsko paljenje i gašenje dugih/ kratkih svetala
- Automatsko kočenje u nuždi
- Prepoznavanje saobraćajnih znakova
- Prepoznavanje saobraćajnih znakova sa upozorenjem na prekoračenje brzine

izbornik ↑

06. opcije za personalizaciju vozila

boje



ledeno bela (nb)



siva Schiste (mb)



crna Etoile (mb)



crvena Flamme (mbp)



plava Iron (mbp)



siva Rafale (mbp)



narandžasta Valencia (mbp)

nb: nemetalik boja
mb: metalik boja
mbp: metlaik boja posebna
Slike su simbolične.

izbornik ↑

06. opcije za personalizaciju vozila

uređenja unutrašnjosti



authentic

- Multimedijalni sistem easy link sa 7" ekranom osetljivim na dodir
- 7" digitalni ekran instrument table u boji
- 15" čelični naplaci sa Iremia poklopcima
- Presvlake u kombinaciji siva/crna sa evolution teksturom
- Vozačevo sedište podesivo po visini



evolution (dodatno na opremu authentic)

- Električno podesivi, grejani i preklopivi spoljašnji retrovizori
- LED dnevna svetla sa novim Renaultovim potpisom
- 16" čelični naplaci sa Amicita poklopcima
- Donja obloga zadnjeg branika sa crnim zrnastim efektom
- Presvlake u kombinaciji siva/crna sa evolution teksturom



techno (dodatno na opremu evolution)

- Poseban prednji branik sa FI® spojlerom u boji karoserije i donjom rešetkom u obliku pčelinjeg saća
- 16" aluminijumski naplaci Boavista u crnoj boji
- Sjajno crna donja obloga zadnjeg branika sa hromiranim umetkom
- Presvlake "Lutecia" napravljene od 60% materijala biološkog porekla, crno-sive, teksturirane i obložene tkanine sa ukrasnom trakom bakarne boje



iconic esprit Alpine (dodatno na opremu techno)

- 10" digitalni ekran instrument table u boji
- 17" aluminijumski naplaci Alpine "La flèche" sa dijamantskom obradom, sa plavim ili sivim poklopcem (u zavisnosti od boje karoserije)
- Donja obloga zadnjeg branika u mat sivoj boji Schiste
- Štavurirane i presvučene presvlake od sive i crne tkanine, ukrašene plavim šavovima, sa izvezenim presvlakom od sive i crne tkanine, ukrašene plavim šavovima, sa izvezenim motivom u obliku slova A na naslonu sedišta i motivom francuske zastave

Slike su simbolične.



preuzmite popis celokupne serijske i opcione opreme

06. opcije za personalizaciju vozila

presvlake



tekstilne presvlake u kombinaciji crna/siva



tekstilne presvlake u kombinaciji siva/crna sa evolution teksturom

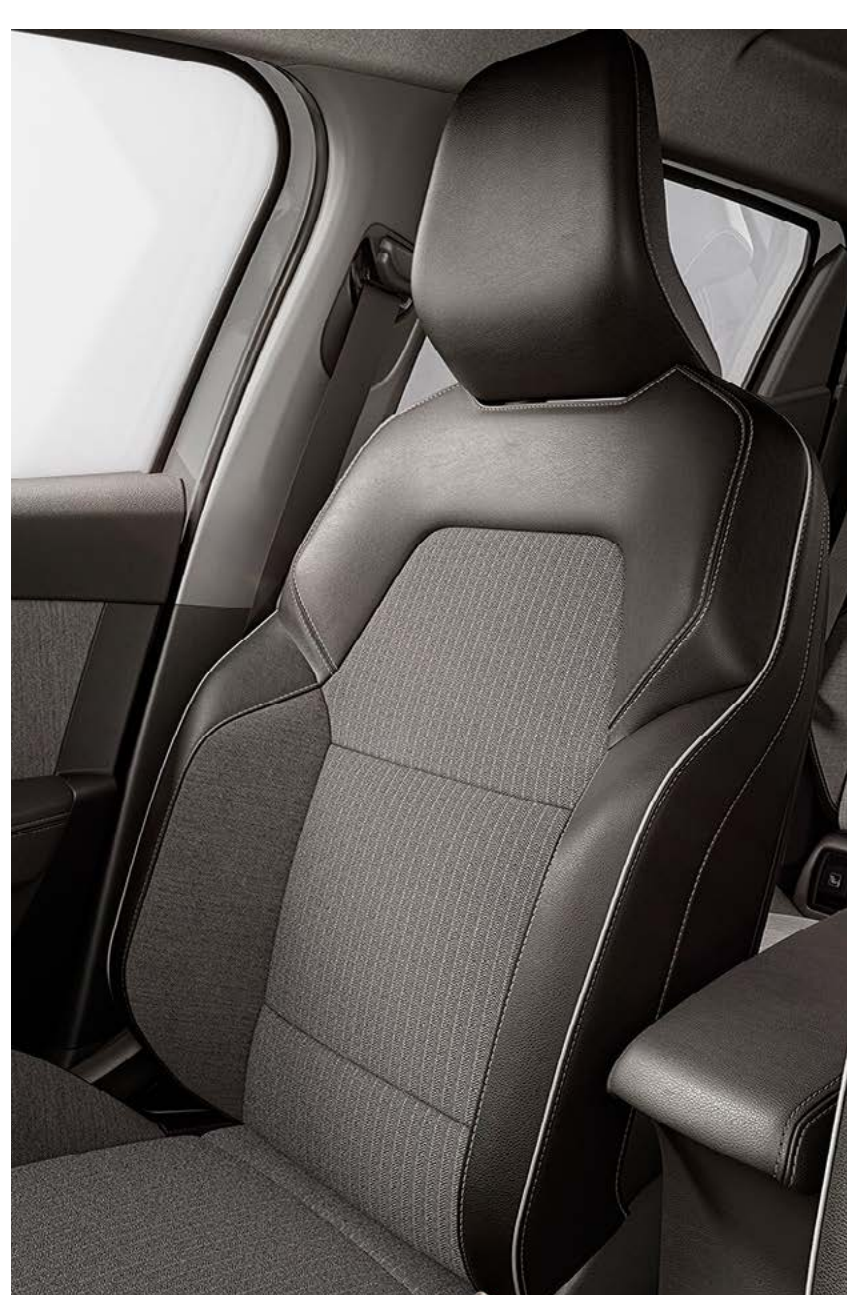

presvlake Lutecija sa 60% bioloških materijala



presvlake u tamnosivoj sa kontrastnim plavim šavovima i Alpine logoom

naplaci



15" čelični naplaci sa Iremia poklopcima



16" čelični naplaci sa Amicita poklopcima



16" aluminijumski naplaci Boavista



16" aluminijumski naplaci Boavista u crnoj boji



17" Monastella aluminijumski naplaci



17" aluminijumski naplaci Alpine "La flèche" sa plavim poklopcima

Slike su simbolične.



preuzmite popis celokupne serijske i opcione opreme

izbornik ↑

06. opcije za personalizaciju vozila

dodatna oprema



osvetljenje podvozja

Pomaže vam da lako pronađete automobil na slabo osvetljenom parkingu. Ambijentalno LED osvetljenje podvozja i kratka svetla se automatski uključuju svaki put kad se približite vozilu.



premium tepisi esprit Alpine

Dodatno istaknite sportski izgled svog novog automobila Clio E-Tech esprit Alpine. Na raspolaganju su vam upadljivi i kvalitetni premium tepisi sa ekskluzivnim oznakama marke Alpine (na tepisima za vozača i suvozača) i plavim šavovima.



poluelektrična sklopiva kuka za vuču

Želite da vaš automobil izgleda besprekorno? Sa Renaultovom poluelektričnom kukom za vuču to možete postići u samo nekoliko sekundi! Kada nije u upotrebi, jednostavno je potpuno uvucite da ne narušava izgled vozila.



krovni nosači Quickfix

Inovativni sistem brze montaže omogućava brzu, jednostavnu i potpuno sigurnu instalaciju krovnih nosača, bez potrebe za alatom! Idealan je za postavljanje nosača bicikala, nosača za skije ili krovnih kofera, čime se dodatno povećava teretni kapacitet vozila.



bežični punjač za pametni telefon

Jednostavno napunite pametni telefon tako što ga postavite na punjač u centralnoj konzoli.

Slike su simbolične.



preuzmite katalog dodatne opreme

saznajte više o dodatnoj opremi →

izbornik ↑

motori E-Tech

E-Tech full hybrid 145 KS

vrsta goriva	
bezolovni benzin (E10) + full hybrid	
maksimalna snaga potpunog hibrida (KS) / broj obrtaja (o/min)	
145/5600	
najveći obrtni moment (Nm) / broj obrtaja (o/min)	
148/3200	205
baterija (kWh)	
1.2	
masa praznog vozila (kg)	
1238	

motori sa unutrašnjim sagorevanjem

SCe 65	TCe 90	TCe 100 LPG	dCi 100	
najveća snaga (KS) / broj obrtaja (o/min)				
49 (65)/6250	67 (90)/4500 do 5000	74 (100)/4600 do 5000	67 (90)/4800 do 5000*	74 (100)/3750
najveći obrtni moment (Nm) / broj obrtaja (o/min)				
95/3600	160/3600	170/2000 do 3500	160/2100 do 3750*	260/1750 do 2500
menjači				
5-stepeni ručni menjač	6-stepeni ručni menjač	6-stepeni ručni menjač	6-stepeni ručni menjač	
masa praznog vozila (kg)				
1028	1082	1144 do 1161	1173	

* Bezolovni benzin (E10).



preuzmite popis celokupne serijske i opcione opreme

dimenzije i kapaciteti

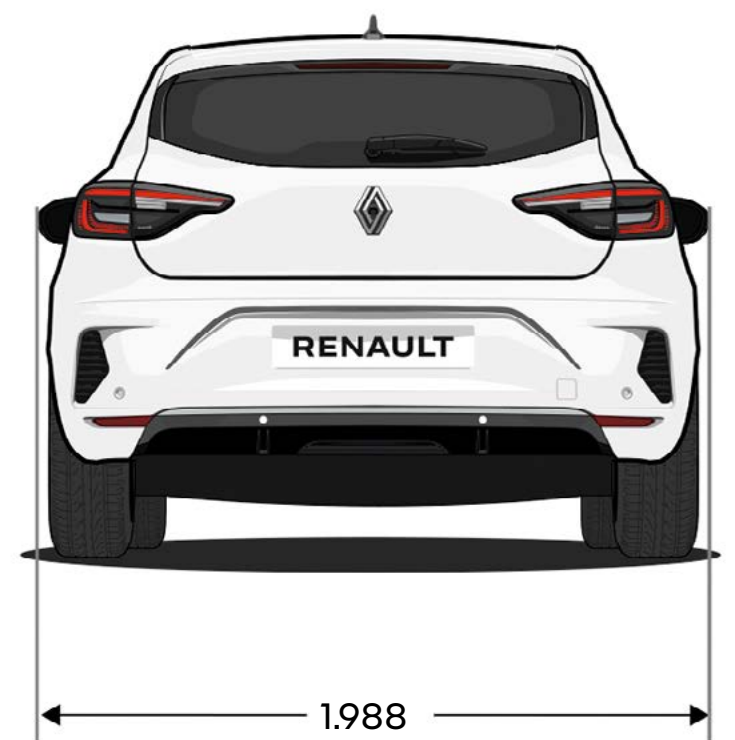
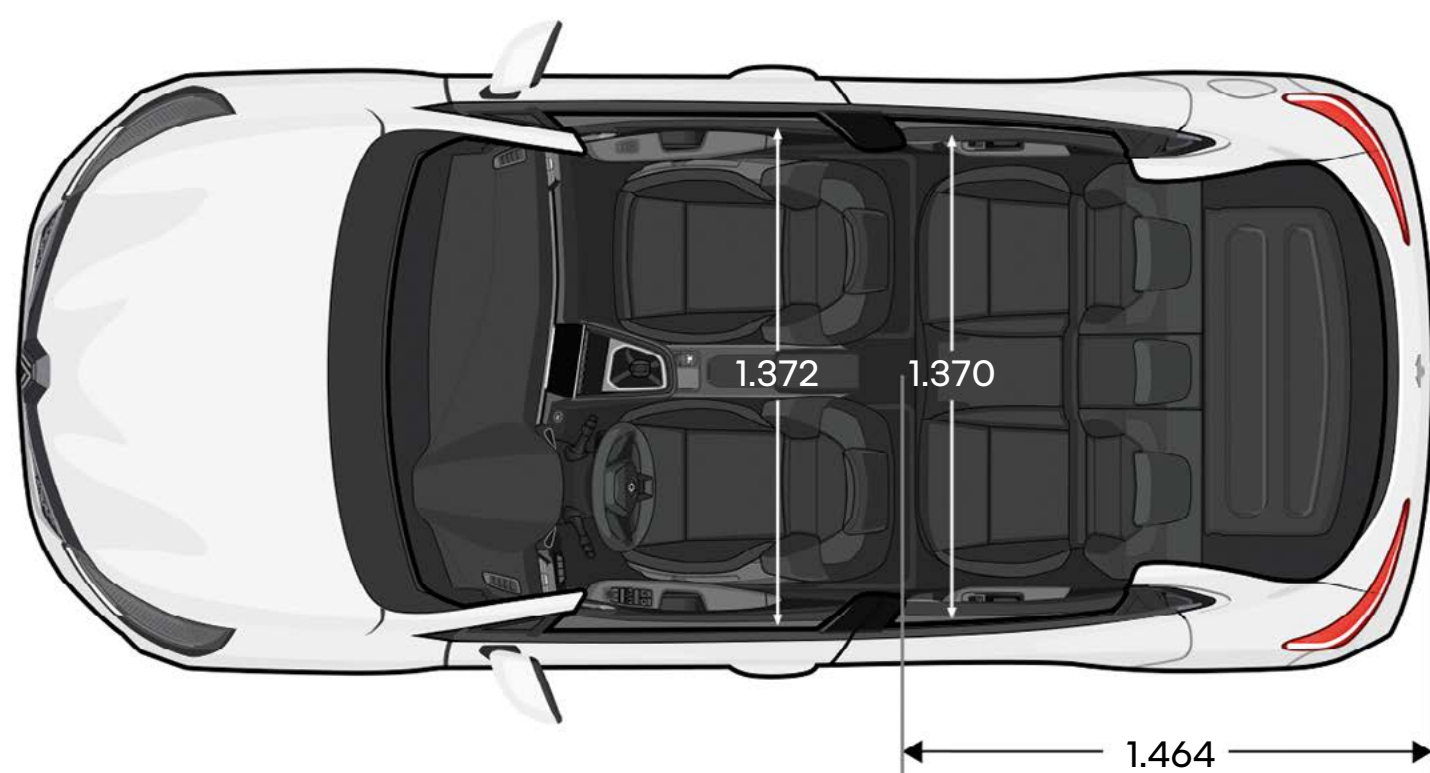
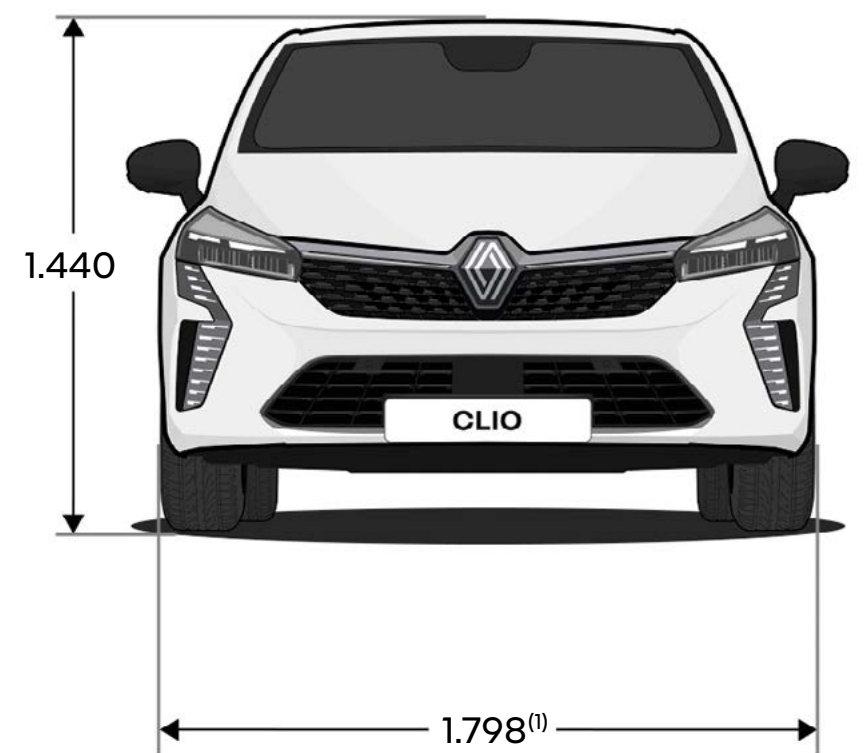
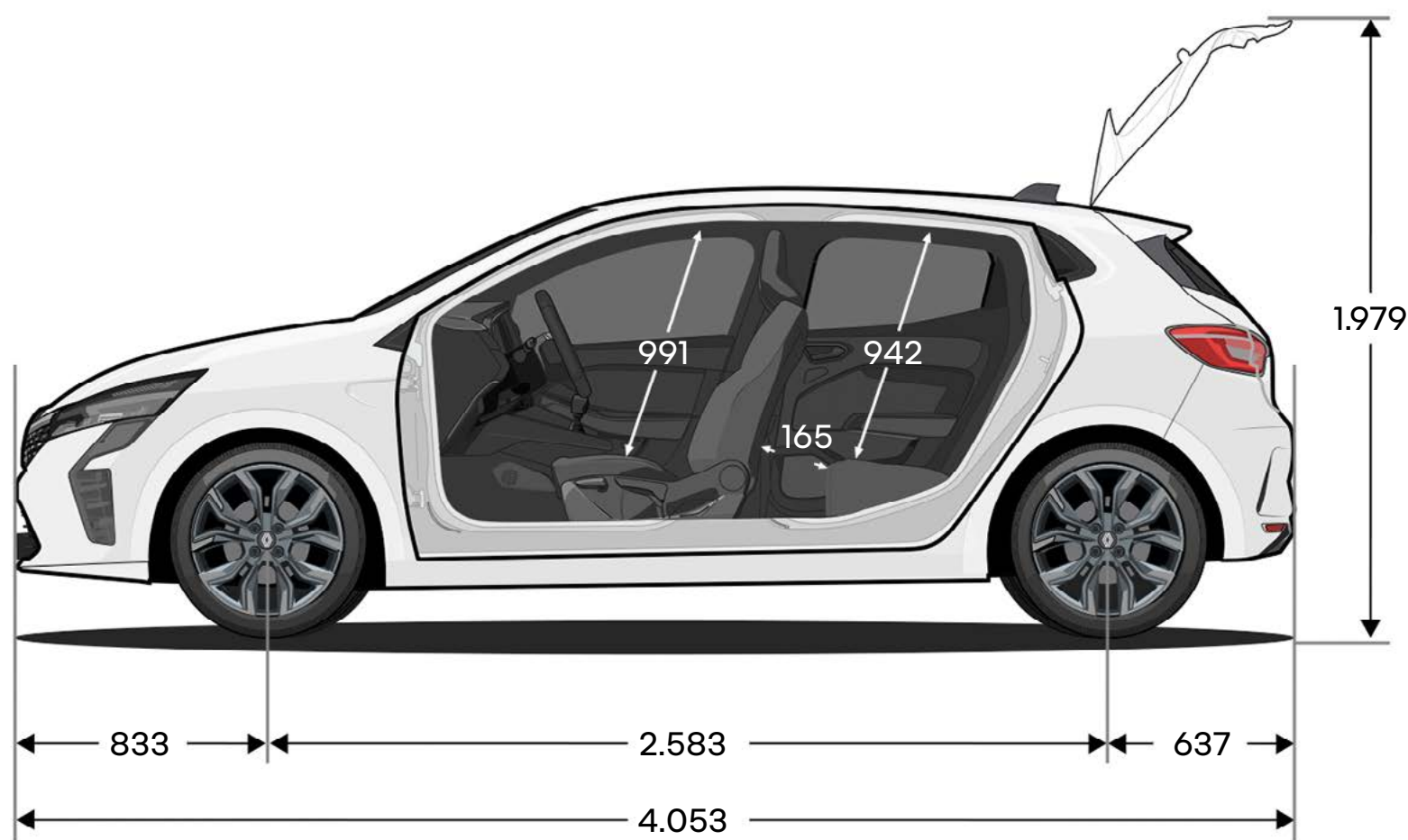

zapremina prtljažnika (u litrima)	E-Tech full hybrid	benzinski motor	dizel motor
U dm ³ VDA ⁽²⁾ sa kompletom za popravku pneumatika	217	317	302
najveća zapremina sa kompletom za popravku pneumatika	301	391	366
najveća zapremina sa sklopljenom klupom i kompletom za popravku pneumatika	979	1069	1044

(1) Sa sklopljenim retrovizorima.
 (2) VDA norma (ISO 3832)
 Dimenzije u mm.

izbornik ↑

Program "Human First" je sveobuhvatni program sigurnosti koji je Renault razvio u saradnji sa istraživačima, ekspertima i vatrogascima.

S obzirom na to da se saobraćajna sigurnost odnosi na sve učesnike u saobraćaju, uključujući pešake i bicikliste, kao i vozače automobila i motocikliste, program "Human First" ima za cilj:

1. Da spreči nesreće razvojem sigurnosne opreme i naprednih sigurnosnih sistema, kao i sistema za pomoć u vožnji

do 27 naprednih sistema za pomoć u vožnji / više od 60 delova sigurnosne opreme, do 7 vazdušnih jastuka, dečija sedišta (Isofix), rešenje Renault Fixe4sure / od 1970. godine je registrovano više od 2000 patenata u oblasti bezbednosti.

2. Da spreči nesreće uz pomoć inovacija razvijenih u saradnji sa vatrogascima

QRescue / pristup za vatrogasce / u proteklih 10 godina obučeno je više od 5000 vatrogasaca u 17 zemalja širom sveta / u svrhu vatrogasne obuke godišnje se donira oko 600 automobila.

3. Da smanji broj nesreća i ozbiljnost njihovih posledica putem značajnih investicija u istraživanje i razvoj

funkcije Safety score / funkcije Safety coach / povezane usluge / velike količine podataka / sistemi veštačke inteligencije i kibernetička sigurnost

saznajte više o programu "Human First"

Renaultove usluge održavanja

Uvek smo Vam na raspolaganju kako bi Vaš život bio lakši i kako biste uštedeli vreme potrebno za održavanje vašeg Renaulta: internet ponude i online zakazivanje, paketi usluga, ugovori o održavanju... Iskoristite brza i jednostavna rešenja prilagođena Vašim potrebama.

saznajte više o Renaultovim uslugama održavanja



Potrošnja goriva u mešovitoj vožnji: 4,1 – 7,8 l/100 km. Emisije CO₂: 96 - 137 g/km.

Preduzeto što je sve potrebno da sadržaj ovog materijala bude tačan i ažuran u trenutku štampanja. Ovaj dokument je sastavljen na osnovu predserijskih vozila ili prototipa. U skladu sa politikom stalnog poboljšanja proizvoda, Renault zadržava pravo izmene karakteristika vozila i dodatne opreme opisanih i predstavljenih u ovoj brošuri u bilo kom trenutku. O tim izmenama se Renaultovi koncesionari obaveštavaju u najkraćem roku.

U zavisnosti od zemlje komercijalizacije vozila, verzije se mogu razlikovati, a neki delovi opreme nisu dostupni (serijski, opcioni ili kao dodatna oprema). Za najnovije informacije obratite se najbližem koncesionaru. Zbog tehničkih ograničenja u štampanju boje u katalogu mogu se razlikovati od stvarnih boja karoserije ili materijala unutrašnjih obloga. Sva prava se zadržavaju. Zabranjuje se svaka reprodukcija ovog materijala, delimična ili u celosti, u bilo kojem obliku i na bilo koji način bez pisanog odobrenja društva Renault.

Slike u brošuri su simbolične i informativne. Svi podaci i informacije navedeni na stranicama i u dokumentima su privremeni i podložni promenama i zadržavamo pravo na greške u tekstu.

Zbog posledica globalne nestašice poluprovodnika, neki elementi opreme prikazani u ovoj brošuri mogu biti nedostupni. U trenutnim uslovima je teško predvideti dobavljaljivost određenih elemenata opreme, koje zbog globalne nestašice poluprovodnika u konkretnom slučaju možda neće biti moguće nabaviti. Za najnovije informacije obratite se najbližem ovlašćenom koncesionaru.

Publicis – Autori fotografija: M. Leuvrey, © Renault Marketing 3D-Commerce
KEOS d.o.o. Beograd, Omladinskih brigada 90v, 11070 Novi Beograd | www.renault.rs | oktobar 2023.

Renault preporučuje 



izbornik ↑