

NOVI
RENAULT AUSTRAL
E-TECH FULL HYBRID
200 KS



dostupan i u
verziji mild hybrid



nova hibridna vizija SUV-a

Novi Renault Austral E-Tech full hybrid menja pravila igre: do 80 % gradske vožnje na električni pogon⁽¹⁾, verzija esprit Alpine, sistem upravljanja svim točkovima 4Control advanced⁽²⁾, ekran openR površine 774 cm²⁽²⁾, head-up ekran površine 210 cm²⁽²⁾ i ugrađene Google usluge⁽²⁾.



Iskusite čari naprednog i impresivnog Renault Australa E-Tech full hybrid.

motor E-Tech full hybrid snage 200 KS⁽²⁾

brojni napredni sistemi za pomoć u vožnji⁽²⁾

ekran openR i head-up ekran ukupne površine 984 cm²⁽²⁾

tehnologija upravljanja svim točkovima 4Control⁽²⁾

prtljažnik zapremine 575 dm³⁽²⁾⁽³⁾

ekskluzivna verzija esprit Alpine, po prvi put u Renaultovoj ponudi

(1) u zavisnosti od nivoa napunjenosti baterije i stila vožnje / interni izvor kompanije Renault / 2022.

(2) u zavisnosti od verzije ili vrste motora

(3) prema normi VDA

sadržaj

01. dizajn

02. užitek u vožnji

03. iskustvo vožnje

04. multimedijalni sistem

05. unutrašnjost

06. napredni sistemi za pomoć u vožnji

07. opcije za personalizaciju vozila

atletski izgled

Australova široka ramena i mišićave linije poklopca motora jasno daju do znanja da je reč o vozilu snažnih proporcija. Sjajno crni krov* naglašava prefinjenost njegovih linija, dok bočna zaštita i lajsne u kontrastnoj boji* čine njegovu siluetu još posebnijom.



Kao rezultat dugogodišnje saradnje dizajnerskih timova brendova Renault i Alpine, verzija esprit Alpine ponosno pokazuje svoj dinamični karakter: 20" crni naplaci dijamantske obrade Daytona, ekskluzivna polusjajna siva boja schist, polusjajni sivi prednji spojler, crni krov, polusjajni crni krovni nosači i posebne oznake.



20" crni naplaci dijamantske obrade Daytona sa pepeljasto sivim premazom



oznaka esprit Alpine

Dašak brenda Alpine se može osetiti i u putničkom prostoru: presvlake u kombinaciji Alcantare® i tekstila su ukrašene plavim šavovima, na naslonima za glavu su izvezeni ekskluzivni motivi, a aluminijumske papučice ističu sportski utisak u kabini. Upravljač presvučen napa kožom / Alcantarom® krase šavovi crvene, bele i plave boje.

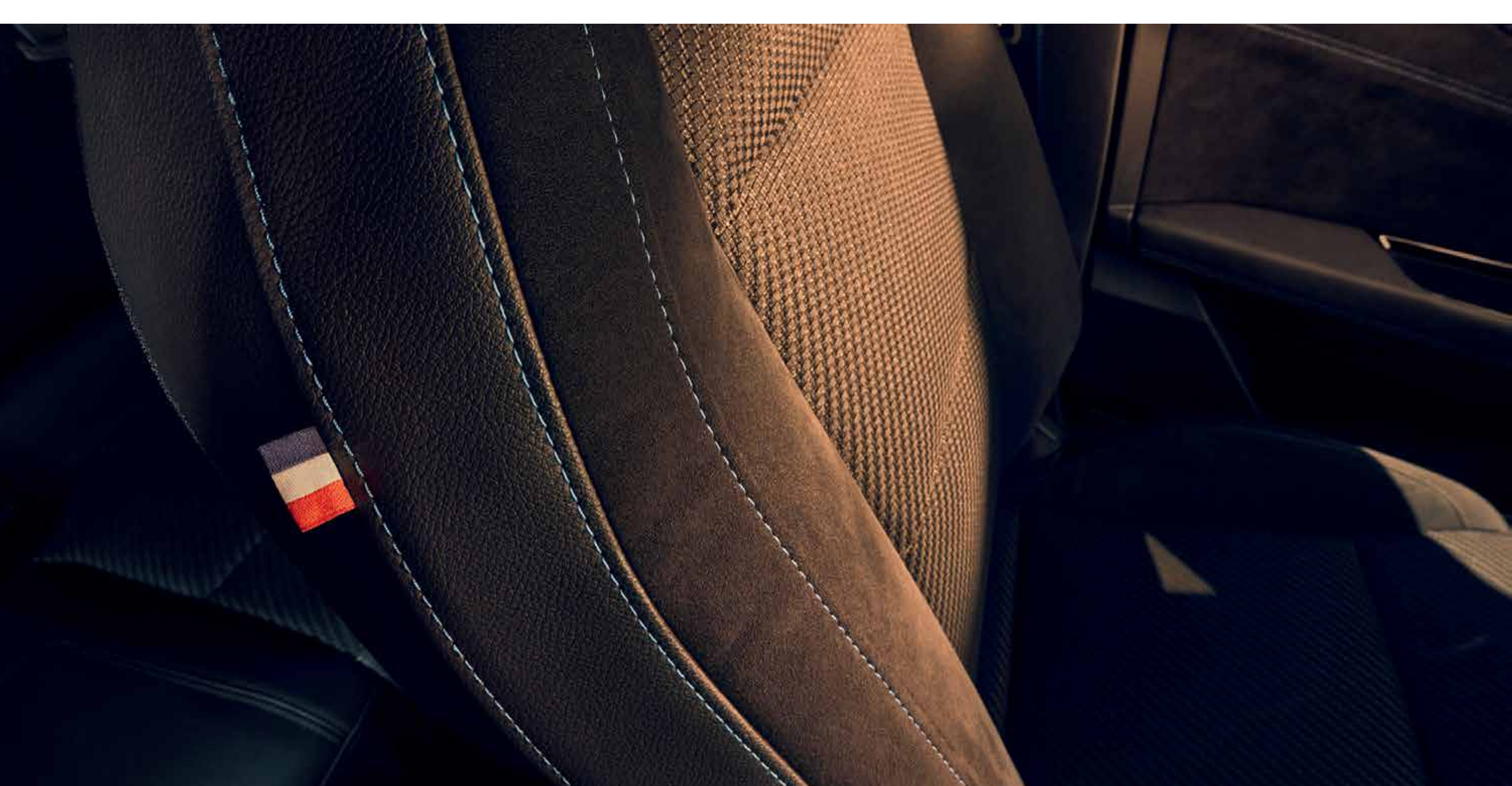

* u zavisnosti od verzije

[zakažite probnu vožnju →](#)

[sadržaj ↑](#)

najbolje od hibridne tehnologije

E-Tech
full hybrid

do
80%
gradske vožnje na električni pogon⁽¹⁾

do
130 km/h
na električni pogon⁽¹⁾

E-Tech
200 KS

4,6 l/100 km
potrošnja goriva⁽²⁾

104 g/km
emisije CO₂⁽²⁾



Otkrijte dva motora iz 100 % hibridne ponude: E-Tech full hybrid (potpuni hibrid), jedan od najefikasnijih motora u klasi i mild hybrid (blagi hibrid).

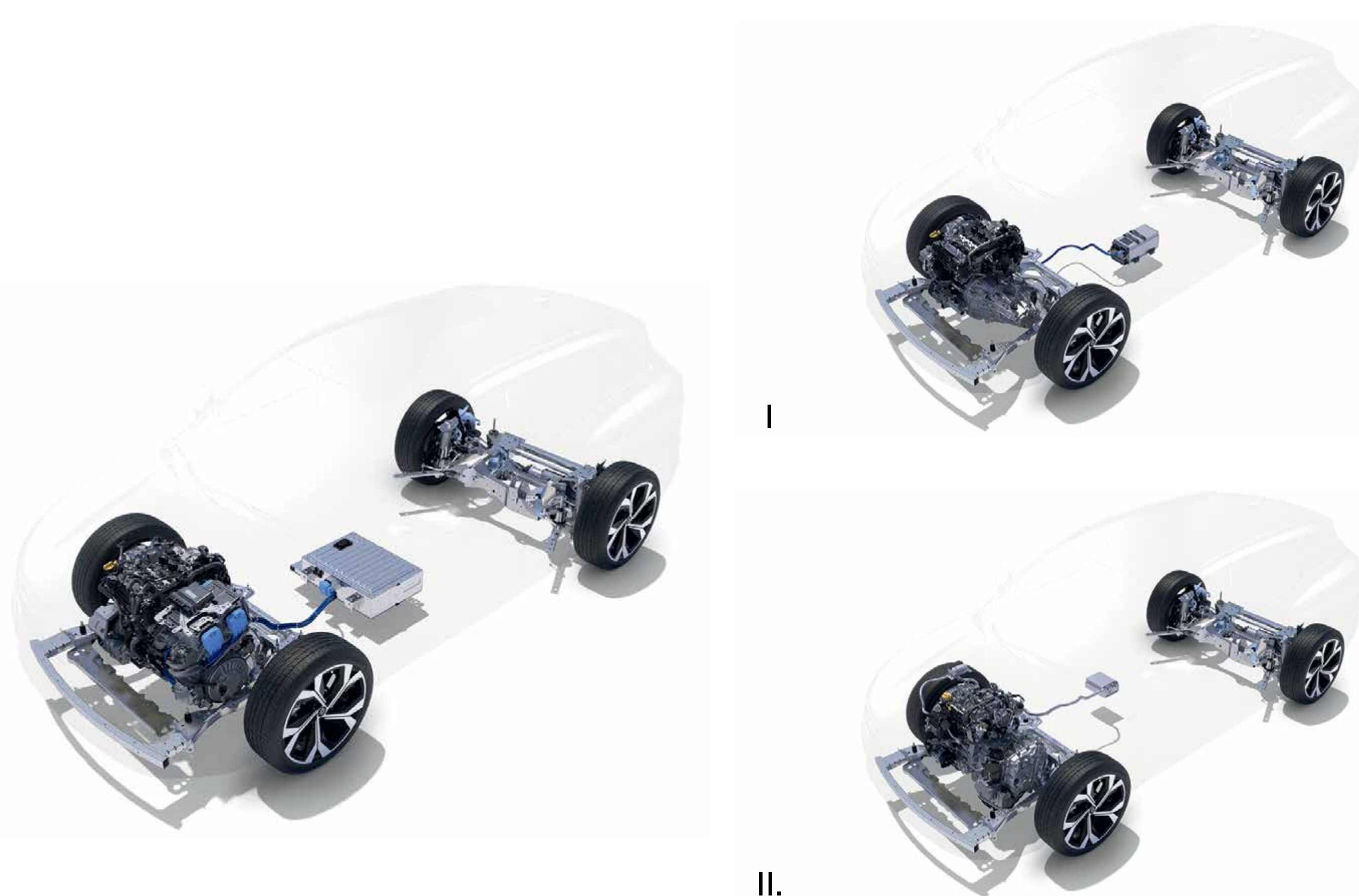

ušteda goriva do 40 %⁽³⁾ sa motorom E-Tech full hybrid (I)

80 % vremena u gradu vozite na električni pogon⁽¹⁾. Baterija vozila puni se tokom usporavanja i kočenja, što znači da se ne morate zaustavljati na punionici.

mild hybrid (II)

Električni motor potpomaže rad benzinskog motora u fazama ubrzanja, za još veću dinamičnost i manju potrošnju goriva.

	E-Tech full hybrid 200	mild hybrid 140 i 160
tehnologija	baterija od 400 V + 2 elektromotora + 1 benzinski motor	baterija od 12 V + 1 benzinski motor
 smanjena potrošnja goriva⁽²⁾⁽³⁾	do 40 %	do 8 %
potrošnja goriva⁽³⁾	od 4,6 l/100 km	od 6,1 l/100 km
Emisije CO₂⁽³⁾	od 104 g/km	od 138 g/km i od 140 g/km (verzija sa automatskim menjačem)
prikupljanje energije usporavanja i kočenja	da	da
upravljanje snagom prikupljanja energije usporavanja i kočenja	da	ne
elektromotor potpomaže rad benzinskog motora	da	da
gradska vožnja na električni pogon⁽³⁾	do 80 % gradske vožnje na električni pogon ⁽¹⁾	ne

(1) u zavisnosti od nivoa napunjenosti baterije i stila vožnje / interni izvor kompanije Renault / 2022.

(2) homologovane vrednosti za pojedinačnu verziju / u skladu sa ispitnim postupkom WLTP / izvor: UTAC / jul 2022.

(3) za verziju sa potpunim hibridom E-Tech u poredjenju sa blagim hibridom sa automatskim menjačem, prema vrednostima za gradski ciklus vožnje WLTP / izvori: UTAC & IDIADA / septembar 2022.

zakažite probnu vožnju →

sadržaj ↑

4Control advanced*

Novi sistem upravljanja svim točkovima 4Control advanced* garantuje preciznije upravljanje i sigurniju vožnju.



Krug okretanja od samo 10,1 m može se uporediti sa onim kod gradskih automobila!

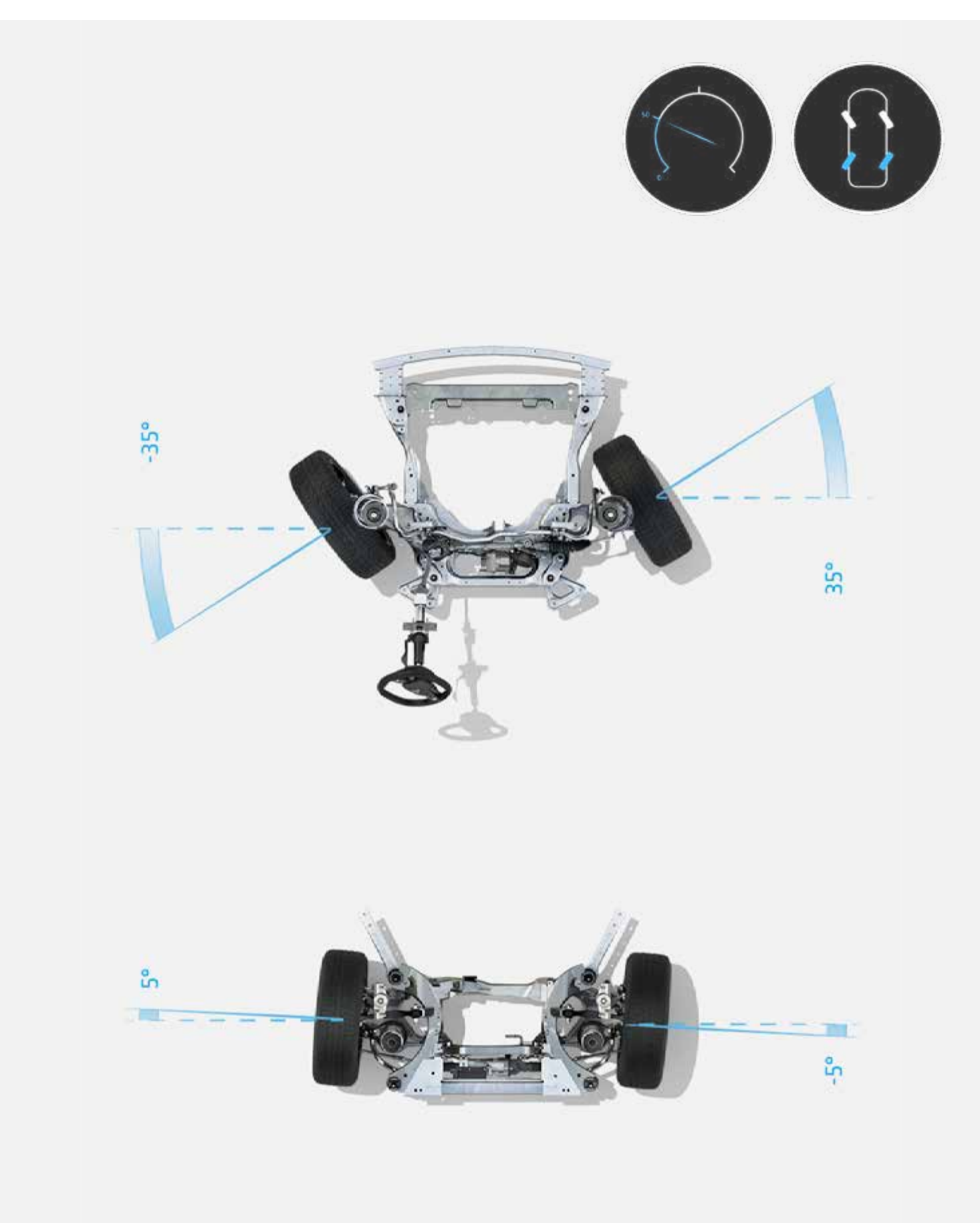

pri brzinama do 50 km/h, zadnji točkovi se zakreću u suprotnom smeru od prednjih čime se smanjuje krug okretanja

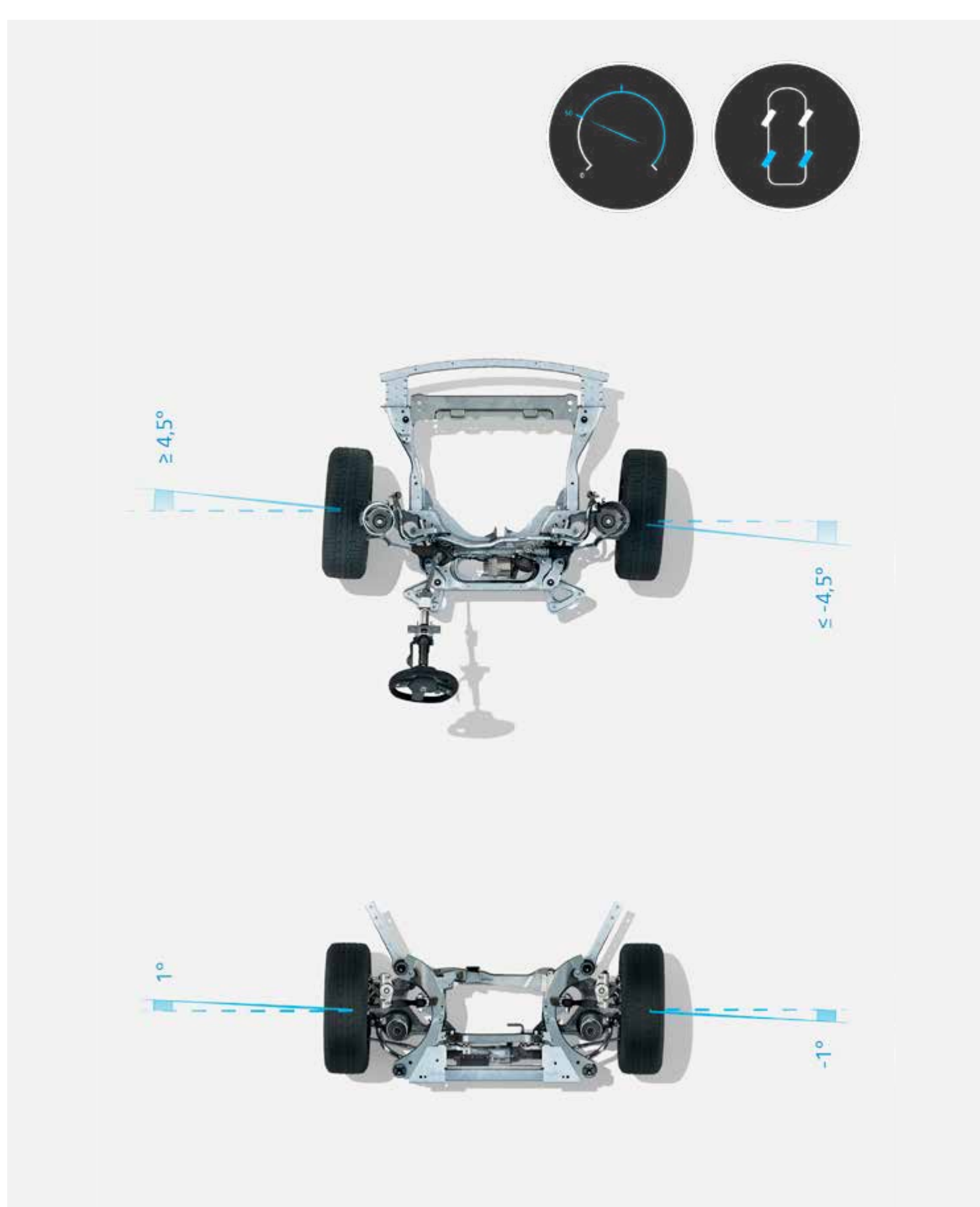

pri brzinama većim od 50 km/h, zadnji točkovi se zakreću u istom smeru kao i prednji što poboljšava prijanjanje i povećava sigurnost

* u zavisnosti od verzije

[zakažite probnu vožnju →](#)

[sadržaj ↑](#)

tehnologije u vozilu

Da bi vožnja bila još jednostavnija, sve komande su smeštene na dohvat vozačevih ruku, a najvažnije informacije se prikazuju direktno u njegovom vidnom polju.



Više ne morate da skrećete pogled sa puta: novi head-up ekran* površine 210 cm² prikazuje sve najvažnije informacije na vetrobranskom staklu.

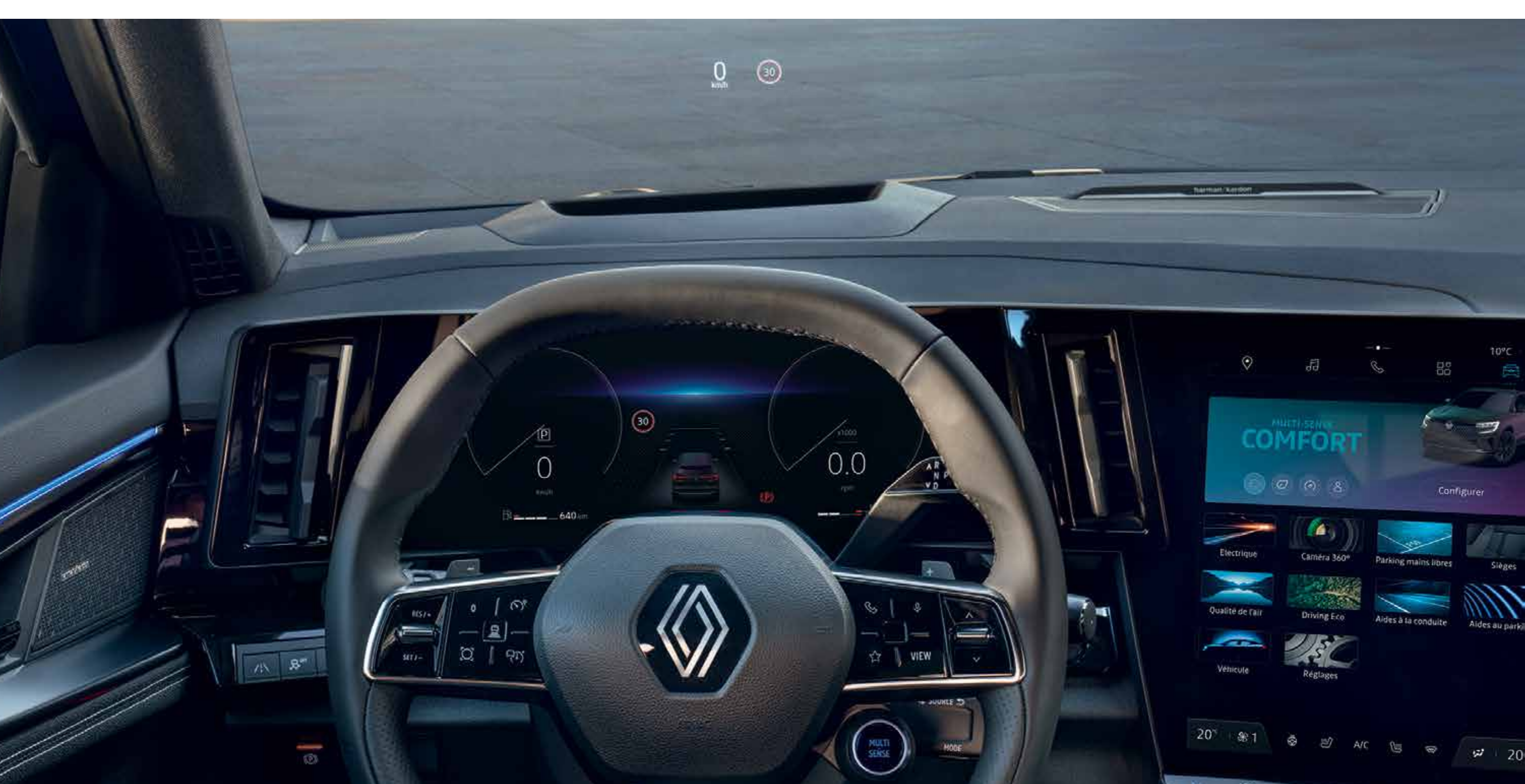

na head-up ekranu možete da proverite brzinu vožnje, da pronadjete informacije o sistemima za pomoć u vožnji i sledite uputstva navigacije

Odziv i zvuk motora, otpor upravljača, ambijentalno osvetljenje i postavke ekrana ispred vozača. Odaberite neki od 4* načina rada sistema multi-sense i uživajte u jedinstvenom iskustvu vožnje.



način rada Sport: naglašen užitek u vožnji



način rada Eco: smanjena potrošnja goriva

* u zavisnosti od verzije ili motora

za vernu reprodukciju zvuka brine Harman Kardon*

Uživajte u prijatnom zvuku
ekskluzivnog novog audiosistema
Harman Kardon* sa čak 12 zvučnika
(ukupne snage 485 W) strateški
ugrađenih na različita mesta u
putničkom prostoru.



Dva visokotonska zvučnika u bočnim stranama armaturne ploče, po dva srednjetonka zvučnika u oblogama prednjih i zadnjih vrata, dva surround zvučnika, jedan središnji zvučnik u prednjem delu, dva visokotonska zvučnika i jedan dubokotonski zvučnik u prtljažniku.

* u zavisnosti od verzije

[saznajte više o audiosistemu →](#)

[sadržaj ↑](#)

04. multimedijalni sistem

multimedijalni sistem openR link sa ugrađenim Google uslugama

Multimedijalni sistem openR link sa intuitivnim ekranom površine 774 cm²(1) objedinjuje najbolje povezane usluge aplikacije My Renault i kompanije Google na jednom mestu(1)(2).



U online prodavnici Google Play čekaju vas brojne aplikacije(1)!



učitajte omiljene aplikacije dostupne u vašoj zemlji

saznajte više o multimedijalnom sistemu →

"Hey Google" – isplanirajte putovanje, promenite način rada i prilagodite temperaturu pomoću glasa. Glasovni pomoćnik⁽²⁾ je tu za vas!



Zatvorene saobraćajnice, dvosmerna ulica koja je odnedavno jednosmerna, privremena regulacija saobraćaja... Navigacioni sistem Google Maps⁽²⁾ pruža vam precizna uputstva čak i u slučaju nestanka mrežnog signala.



(1) u zavisnosti od verzije i zemlje.

(2) povezane usluge My Renault, Google Maps i Google Assistant su besplatne tokom prvih 5 godina od datuma isporuke vozila.

želim ponudu →

udoban i prilagodljiv raspored

Zahvaljujući najizdašnijem prostoru za kolena u klasi, zadnja klupa je neverovatno udobna! Pomeranjem klizne zadnje klupe za 16 cm⁽¹⁾ možete povećati zapreminu prtljažnika.



Uživajte u zapremini prtljažnika do 575 dm³⁽²⁾ ili čak 1525 dm³⁽²⁾ sa preklopljenim zadnjim sedištima.

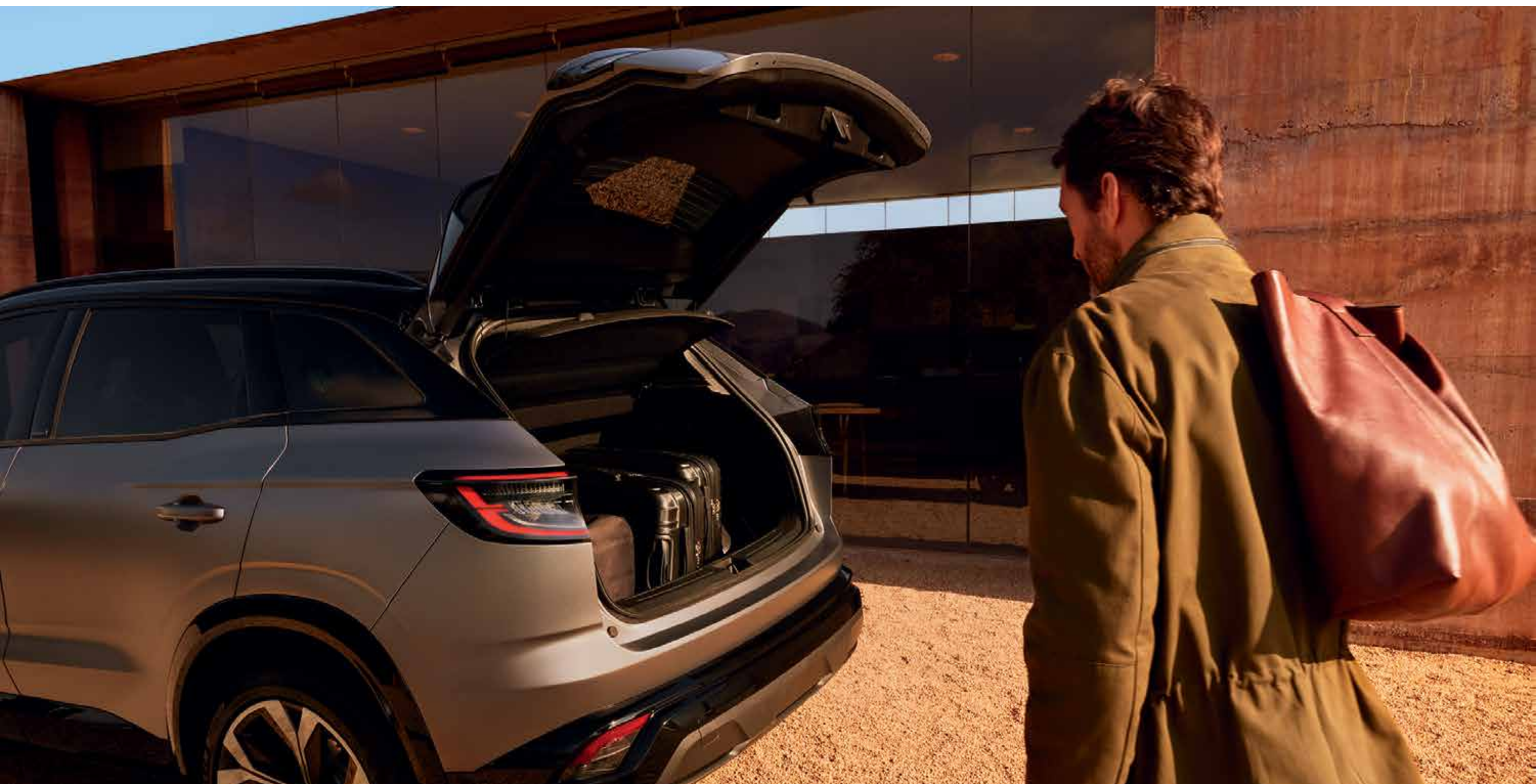

poklopac prtljažnika se automatski otvara na senzor kada zamahnete stopalom ispod zadnjeg branika

Ergonomični klizni naslon za ruke olakšava upotrebu 12" ekrana openR.



naslon za ruku i bežični punjač pametnog telefona

(1) u zavisnosti od verzije
(2) prema normi VDA

[želim ponudu →](#)

[sadržaj ↑](#)

Brojni napredni sistemi za pomoć u vožnji

Novi Renault Austral E-Tech full hybrid ima brojne napredne i inovativne sisteme za pomoć u vožnji

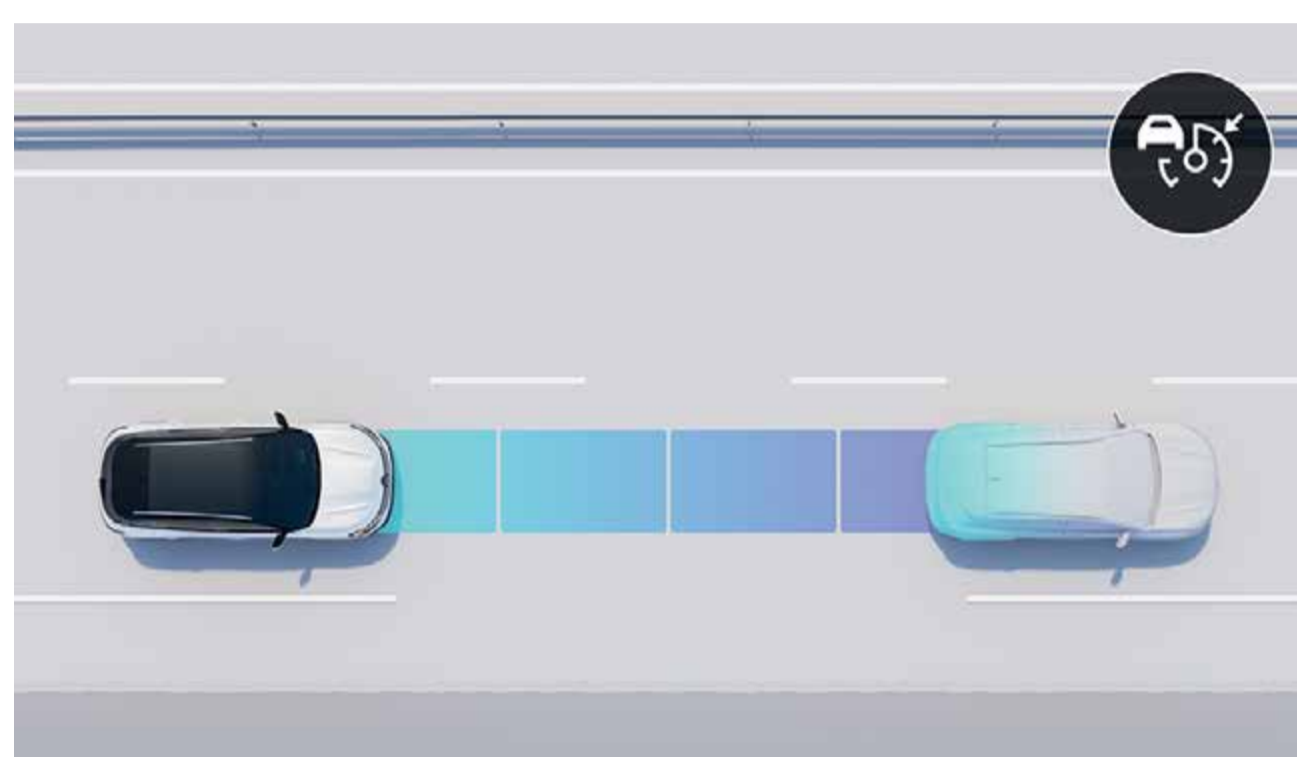

aktivni tempomat

Ovaj sistem održava sigurnosni razmak od vozila ispred. Usporava kada se previše približite drugom vozilu i ponovno ubrzava kada se put oslobodi.



prednja svetla Matrix LED Vision

Sistem automatski prilagođava svetlosni snop što sprečava zaslepljivanje i poboljšava vidljivost noću.



automatsko kočenje u nuždi pri vožnji unazad

Sistem prepoznaje prepreke u vožnji unazad i u slučaju opasnosti automatski zaustavlja vozilo.

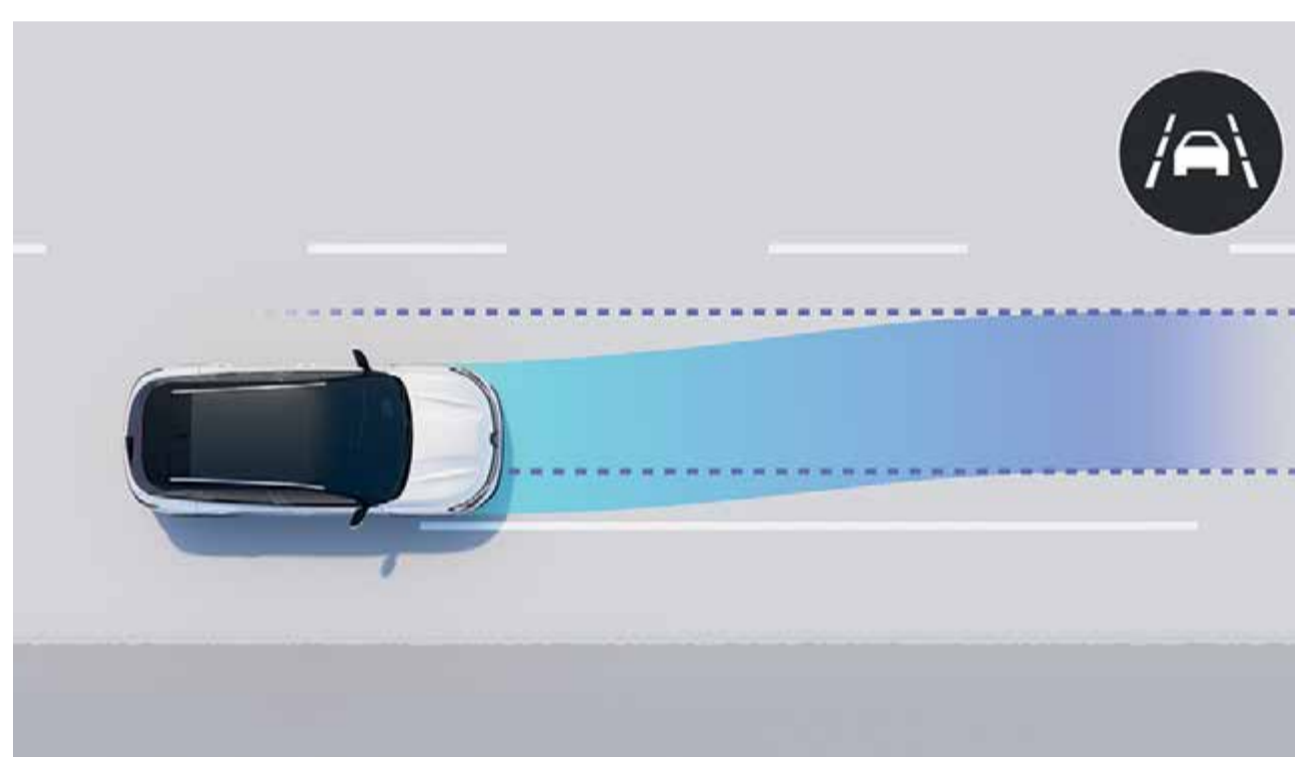

sistem za zadržavanje vozila u saobraćajnoj traci

Ispravlja okretanje upravljača i vraća vozilo u središte saobraćajne trake u slučaju da vozilo izlazi iz trake bez uključivanja pokazivača smera.



3D kamera sa prikazom od 360°

Četiri kamere sa prikazom okruženja vozila od 360° pomažu vam da još jednostavnije manevrišete.



sistem za siguran izlazak putnika iz vozila

Sistem vas upozorava kada pokušate da otvoriti vrata dok se pozadi približava vozilo.

vožnja

- pomoć pri kretanju na uzbrdici
- 9,3" head-up ekran
- pomoć pri održavanju sigurnosnog razmaka
- ograničivač brzine
- tempomat
- napredno prilagođavanje brzine vožnje

parkiranje

- zadnji parking senzori
- prednji parking senzori
- bočni parking senzori
- 3D kamera sa prikazom okruženja od 360°
- kamera za vožnju unazad
- parkiranje slobodnih ruku⁽¹⁾

osvetljenje

- prednja svetla Matrix LED Vision
- automatska aktivacija dugih/kratkih svetla
- prilagodljiva prednja svetla Adaptive LED Vision (sa ugradjenim svetlima za maglu)

sigurnost

- upozorenje na nenamernu promenu saobraćajne trake
- upozorenje na izlazak iz saobraćajne trake
- sistem za održavanje vozila u središtu saobraćajne trake
- upozorenje na vozilo u mrtvom uglu
- sistem kočenja u nuždi sa pomoći u vožnji u raskrsnici
- automatsko kočenje u nuždi pri vožnji unazad
- automatsko kočenje u nuždi na međugradskim/vangradskim putevima sa funkcijom prepoznavanja biciklista i pešaka
- upozorenje prilikom izlaska sa parking mesta unazad
- sistem za siguran izlazak putnika
- sistem za otkrivanje umora vozača

(1) dostupno uskoro za verziju E-Tech full hybrid

07. opcije za personalizaciju vozila

boje



ledeno bela⁽¹⁾ (m)



crvena flamme⁽²⁾ (mb)



biserno crna (mb)



siva schiste (mb)



plava iron (mb)

ledeno bela
perla bela
crvena flamme
ledeno bela + biserno crna
siva schiste+ biserno crna
crvena flame + biserno crna
plava iron + crna diamond
bela artic + biserno crna
mat siva schiste saten + biserno crna

m: mat premaz

mb: metalik boja

(1) U verzijama esprit Alpine i iconic.

Nije dostupno u kombinaciji sa krovom u crnoj boji starry.

(2) Nije dostupno za verzije equilibre.

(3) Dostupno samo u verziji esprit Alpine.

Fotografije su simbolične.

sadržaj ↑

07. opcije za personalizaciju vozila

uređenje unutrašnjosti



evolution

- upravljač presvučen imitacijom kože
- 17" aluminijumski naplaci Maha
- multimedijalni sistem openR link sa 9" ekranom: povezani multimedijalni sistem sa ugrađenim radijem i sa navigacijom
- audiosistem Arkamya sa osam zvučnika



techno (evolution +)

- LED adaptivna prednja svetla
- 19" crni aluminijumski naplaci Komah
- klizna zadnja klupa sa mogućnošću pomeranja za 16 cm
- openR link 12" sistema sa zvučnim sistemom Akramys Auditorium, navigacijom i Google uslugama.



iconic esprit alpine (techno +)

- 20-inčni crni naplaci dijamantske obrade Daytona sa pepeljasto sivim premazom
- presvlake Alcantara Alpine
- električna vrata prtljažnika

Google, Google Assistant, Google Play i Google Maps su zaštitni znaci kompanije Google LLC.



proverite sve opcije standardne i dodatne opreme

07. opcije za personalizaciju vozila

presvlake



tamnosive presvlake od tkanine⁽¹⁾



presvlake u kombinaciji veštačke kože i sive tkanine⁽²⁾



presvlake Alcantara Alpine⁽³⁾

(1) dostupno serijski u verziji evolution

(2) dostupno serijski u verziji techno

(3) dostupno serijski u verziji esprit Alpine

naplaci



17" aluminijumski naplaci Maha⁽¹⁾



19" aluminijumski naplaci Komah



20" aluminijumski naplaci Daytone

(1) dostupno serijski u verziji evolution

(2) dostupno serijski u verziji techno

(3) dostupno serijski u verziji esprit Alpine



proverite sve opcije standardne i dodatne opreme

07. opcije za personalizaciju vozila

dodatna oprema



paketi za personalizaciju spoljašnjeg izgleda

Personalizujte spoljašnji izgled svog vozila nekim od četiri paketa boja: tamnosiva (efekat ugljeničnih vlakana), zlatna, svetlosiva i metalik mat siva.



krovni kofer Renault nouvelR

Spremate se na putovanje sa porodicom ili prijateljima? Dodatni prtljag jednostavno smestite u krovni kofer Renault nouvelR sa mogućnošću zaključavanja i zapremine od 380, 480 i 630 litara!



električno sklopiva kuka za vuču

U potpunosti električna sklopiva kuka za vuču automatski se izvlači jednostavnim pritiskom dugmeta u prtljažniku. Kada nije u upotrebi, možete je u potpunosti sklopiti za samo nekoliko sekundi pa neće narušavati izgled vašeg vozila.



bočne stepenice

Naglasite robustan izgled novog Renault Australa odabirom bočnih stepenica koje olakšavaju pristup opremi na krovu i štite karoseriju od svakodnevnih udaraca.



tekstilni tepisi esprit Alpine

Na raspolaganju vam je niz tepiha koji efikasno štite putnički prostor vozila. Istaknite sportski karakter svog vozila odabirom ekskluzivnih tekstilnih tepiha esprit Alpine.



preuzmite brošuru dodatne opreme

saznajte više o dodatnoj opremi →

07. opcije za personalizaciju vozila

motori

E-Tech full hybrid snage 200 KS	mild hybrid snage 160 KS, sa automatskim menjačem	mild hybrid snage 140 KS
gorivo		
potpuni hibrid + bezolovni benzin	bezolovni benzin (E10)	
najveća snaga u kW EEC (KS) pri o/min		
95 kW pri 4500 o/min (odnosi se samo na benzinski motor)	116 kW pri 5250 do 5500 o/min	103 kW pri 4500 do 5750 o/min
najveći obrtni moment (Nm EEC) pri o/min		
205 Nm pri 1750 o/min	270 Nm pri 1800 do 3750 o/min	260 Nm pri 1750 do 3500 o/min
baterije		
litijum-jonska		
performanse		
najveća brzina (km/h)		
175		
0 - 100 km/h (s)		
8,4	9,7	10,7



**proverite sve opcije
standardne i dodatne opreme**

sadržaj ↑

dimenzije i kapaciteti

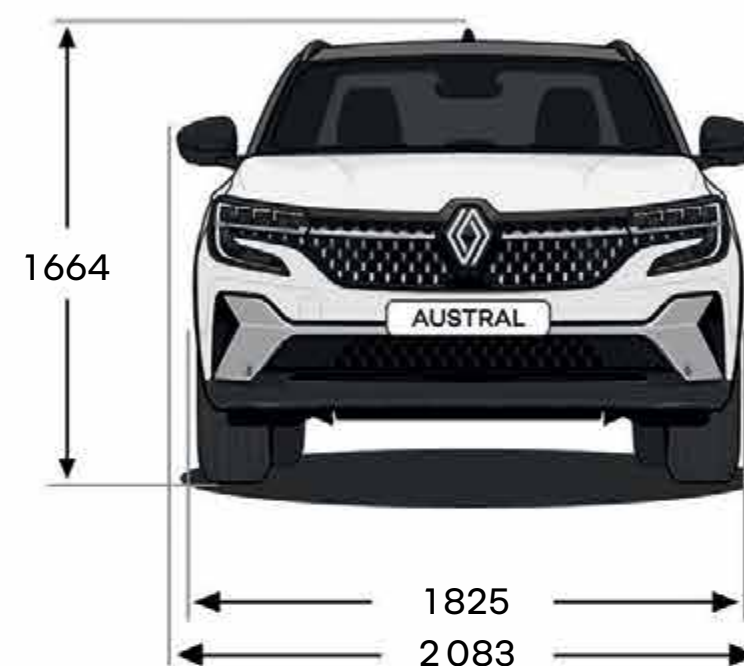
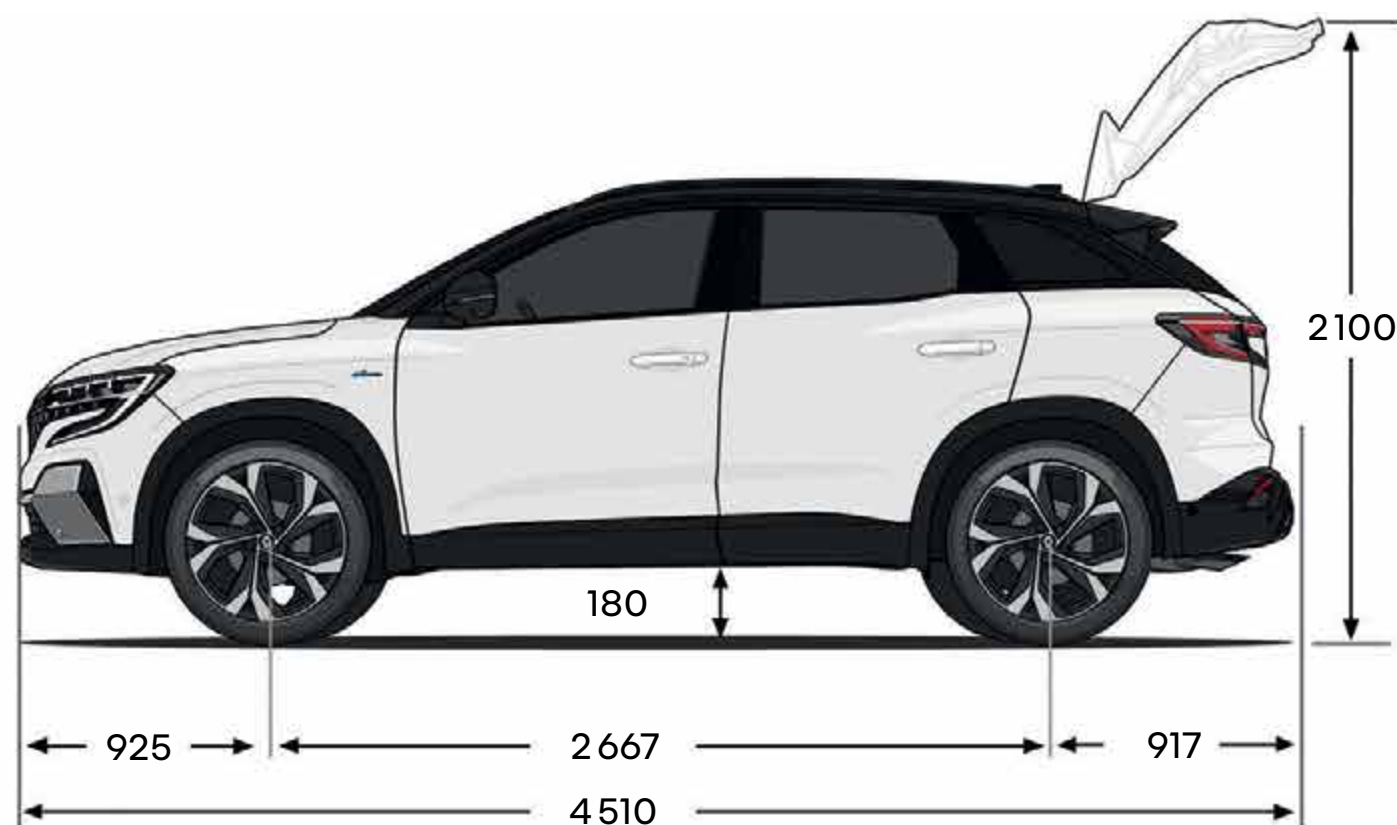

Dimenzije u mm

zapremina prtljažnika (dm ³ vda)	mild hybrid	E-Tech full hybrid
sa fiksnom zadnjom klupom	500	430
sa kliznom zadnjom klupom koja se može pomerati za 16 cm	do 575	do 555
najveća zapremina sa preklopljenom zadnjom klupom	1525	1455

Renaultove usluge održavanja

**Pravovremeno zamenite ono što je
potrebno!
Zahvaljujući povezanim funkcijama
koje vas pravovremeno upozoravaju
na potrebna održavanja, sasvim je
jednostavno servisirati novi Renault
Austral E-Tech full hybrid!**

**saznajte više o Renaultovim uslugama
održavanja**



Potrošnja u mešovitom ciklusu: 4,6 – 6,6 l/100 km. Emisije CO₂: 104 – 148 g/km.

Preduzeto što je sve potrebno da sadržaj ovog materijala bude tačan i ažuran u trenutku štampanja. Ovaj dokument je sastavljen na osnovu predserijskih vozila ili prototipa. U skladu sa politikom stalnog poboljšanja proizvoda, Renault zadržava pravo izmene karakteristika vozila i dodatne opreme opisanih i predstavljenih u ovoj brošuri u bilo kom trenutku. O tim izmenama se Renaultovi koncesionari obaveštavaju u najkraćem roku. U zavisnosti od zemlje komercijalizacije vozila, verzije se mogu razlikovati, a neki delovi opreme nisu dostupni (serijski, opcioni ili kao dodatna oprema). Za najnovije informacije obratite se najbližem koncesionaru. Zbog tehničkih ograničenja u štampanju boje u katalogu mogu se razlikovati od stvarnih boja karoserije ili materijala unutrašnjih obloga. Sva prava se zadržavaju. Zabranjuje se svaka reprodukcija ovog materijala, delimična ili u celosti, u bilo kojem obliku i na bilo koji način bez pisanog odobrenja društva Renault.

Slike u brošuri su simbolične i informativne. Svi podaci i informacije navedeni na stranicama i u dokumentima su privremeni i podložni promenama i zadržavamo pravo na greške u tekstu.

Zbog posledica globalne nestašice poluprovodnika, neki elementi opreme prikazani u ovoj brošuri mogu biti nedostupni. U trenutnim uslovima je teško predvideti dobavljaljivost određenih elemenata opreme, koje zbog globalne nestašice poluprovodnika u konkretnom slučaju možda neće biti moguće nabaviti. Za najnovije informacije obratite se najbližem ovlašćenom koncesionaru.

Publicis – Autori fotografija: C. Violet, F. Schlosser, S. Staub, © Renault Marketing 3D-Commerce. KEOS d.o.o. Beograd, Omladinskih brigada 90v, 11000 Beograd | www.renault.rs | mart 2024.

Renault preporučuje

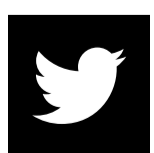

sadržaj ↑