

RENAULT NOVI MASTER VAN PRODUŽENA KABINA



cenovnik vozila

FWD pogon na prednje točkove

datum: 03.02.2025

L2H2	kod	kW (KS)	emisija CO2 (g/km)	L	P*	cena bez PDV-a	cena sa PDV-om*
van produžena kabina L2H2 3.5T 130hp	TCH1223X2M	96 (130)	196-236	10.8	1484 / 1971	36,490 €	43,788 €
van produžena kabina L2H2 3.5T 150hp	TCH1223X3M	110 (150)	196-237	10.8	1484 / 1971	36,990 €	44,388 €
L3H2							
van produžena kabina L3H2 3.5T 130hp	TCH1323X2M	96 (130)	196-236	13.8	1419 / 1905	36,990 €	44,388 €
van produžena kabina L3H2 3.5T 150hp	TCH1323X3M	110 (150)	196-237	13.8	1419 / 1905	37,490 €	44,988 €

L = Teretni prostor [m3]

P = Najveća nosivost [kg]

* Opcijska oprema utiče na nosivost vozila

*Cena uključuje carinu, transport i PDV, ne uključuje trošak pripreme vozila.

Cenovnik važi do objave novog cenovnika. Keos D.O.O. zadržava pravo izmene informacija na cenovniku.

Za više informacija molim Vas kontaktirati ovlašćenog Renault distributera.

Sve cene su izražene u evrima sa uračunatim PDV-om, a obračunavaju se po srednjem kursu NBS na dan plaćanja.

KEOS D.O.O., DIREKCIJA MARKETING

RENAULT NOVI MASTER VAN PRODUŽENA KABINA



serijska oprema

serijska oprema van produžena kabina

SIGURNOST I POMOĆ U VOŽNJI

Sistem za hitno kočenje
Sistem protiv blokiranja točkova - ABS
Sistem za održavanje vozila u saobraćajnoj traci - LKA
Sistem za pomoć pri kretanju na uzbrdici - HAS
Sistem za kontrolu stabilnosti vozila - ESP
Sistem za prepoznavanje saobraćajnih znakova + Upozorenje na prekoračenje brzine
Sistem za aktivno kočenje u slučaju nužde sa prepoznavanjem pešaka i biciklista
Sistem za hitne pozive
Sistem sa pokazivačem na promenu brzinu
Sistem za nadzor pritiska u pneumaticima
Sistem za hitne pozive
Sistem za upozorenje na umor vozača
Extended Grip
Tempomat i limiter brzine
Upozorenje za nezakopčane sigurnosne pojaseve kod vozača i suvozača
Zaštita zadnjeg kočionog diska
Bez bočnih vazdušnih jastuka
Vazdušni jastuk za vozača
Način vožnje ECO mode
Treće kočiono svetlo
Daljinsko centralno zaključavanje
Dva svetla za vožnju unazad
Zadnji parking senzori
Filter tvrdih čestica

TERETNI PROSTOR

Limena dvokrilna vrata pozadi sa otvaranjem 270°
Desna klizna vrata sa fiksnim prozorom
Mesta za pričvršćivanje na podu tovarnog prostora
Dodatne instalacije za prerade:
- 6 žilni konektor u instrument tabli na vozačevoj strani
- 12V (40A) konektor ispod suvozačevog zatezača sigurnosnog pojasa
Osvetljenje u tovarnom prostoru

MULTIMEDIJA

Multimedijski openR link sa 10" ekranom osetljivim na dodir sa USB, Bluetooth, DAB i sa funkcijom povezivanja sa Android Auto™ i Apple CarPlay™
3,5" informativni TFT ekran između merača
Mogućnost povezivanja u 4G mrežu

UDOBNOST

Električno podesivi i grejani spoljašnji retrovizori
Električno podizanje prednjih stakala
Upravljač podesiv po visini
Nasloni za glavu
Vozačevo sedište podesivo u 6 pravaca
Utičnice od 12V na centralnoj konzoli
Dva ključa sa 3 dugmadi (1x preklonni i 1x fiksni)
Automatsko uključivanje svetala
Bočni pokazivači smera na spoljašnjim retrovizorima
Ručno otvaranje prtljažnika
Ručni klima uređaj
Otvoren prostor za odlaganje u gornjem delu instrument table
Otvoreni tip pretinca za rukavice
Klupa za dva suvozača napred sa mestom za odlaganje ispod klupe + pokretnom kancelarijom
4 sedišta u drugom redu
Krovna antena

DIZAJN

Čelični 16" naplaci
Upravljač od pene
Tonirana stakla
Prednja svetla u obliku slova C
LED dnevna svetla
Osvetljenje kabine
Veliki ukrasni poklopci naplatka
Zaštitne zavesice na prednjim točkovima
Crni ukrasni okvir prednje rešetke
Okvir ručice menjača u zrnasto crno boji
Otvori za vazduh u zrnasto crno boji
Spoljašnji retrovizori i ručice u crnoj boji
Hromirani detalji na ručici menjača

DODACI

Rezervni točak

RENAULT NOVI MASTER VAN PRODUŽENA KABINA



cenovnik opcija

paketi

paketi	kod	van produžena kabina	cena za kupca	
			bez PDV-a	sa PDV-om
paket PRO + automatsko uključivanje kratkih/dugih svetala svetla za maglu napred senzori za kišu	PCU72	O	199 €	239 €
paket VOŽNJA kamera za vožnju unazad prednji, zadnji i bočni senzori	PCU74	O	320 €	384 €
paket SIGURNOST (1) vazdušni jastuk za vozača i suvozača mogućnost deaktiviranja suvozačevog vazdušnog jastuka bočni vazdušni jastuci za vozača	PCV0A	O	170 €	204 €
paket SIGURNOST PLUS (1) vazdušni jastuk za vozača i suvozača mogućnost deaktiviranja suvozačevog vazdušnog jastuka bočni vazdušni jastuci za vozača i suvozača	PCV0C	O	240 €	288 €

sigurnost i pomoć u vožnji

vazdušni jastuk za vozača i suvozača (3)	FAB02	O	90 €	108 €
ogledalo za nadzor mrtvog ugla u viziru za sunce (Wide View Mirror)	WARV0	O	30 €	36 €
ručno zatamnivanje retrovizora (10)	RVIMA	O	20 €	24 €
mogućnost deaktiviranja suvozačevog vazdušnog jastuka (2)	ABCXL	O	20 €	24 €
sistem za nadzor mrtvog ugla	BSD00	O	290 €	348 €
prednji, zadnji i bočni senzori	ITPI5	O	140 €	168 €

udobnost

grejanje vetrobranskog stakla	HTWSN	O	140 €	168 €
grejanje prednjih sedišta (2) (3) (4)	HTS02	O	240 €	288 €
automatski klima uređaj	ACD02	O	370 €	444 €
električno podizanje prednjih stakala - impulsno	FWLIT	O	30 €	36 €
vozačevo sedište podesivo u 6 pravaca + podesiv naslon za ruke	DRST2	O	90 €	108 €
vozačevo sedište podesivo u 6 pravaca sa lumbalnim podešavanjem + podesiv naslon za ruke	DRST3	O	110 €	132 €
suvozačevo sedište podesivo u 6 pravaca za jednog suvozača + podesiv naslon za ruke (2) (3) (4)	ASST4	O	70 €	84 €
suvozačevo sedište podesivo u 6 pravaca za jednog suvozača sa lumbalnim podešavanjem + podesiv naslon za ruke (2) (3) (4)	ASST5	O	70 €	84 €
zatvoren prostor za odlaganje u gornjem delu instrument table	UDBS2	O	50 €	60 €
klizni pretinac ispred suvozača (10,5 L)	GLB03	O	70 €	84 €
grejano zadnje staklo (11)	HTRWI	O	110 €	132 €
negrejano zadnje staklo (11)	NHTRW	O	50 €	60 €
GNSS antena u spoljašnjim retrovizorima	WRAN2	O	50 €	60 €

multimedija

bežično punjenje pametnog telefona	WICH0	O	70 €	84 €
multimedijanski openR link sa 10" ekranom osetljivim na dodir sa navigacijom, USB, Bluetooth, DAB i sa funkcijom povezivanja sa Android Auto™ i Apple CarPlay™	NA485	O	590 €	708 €

dizajn

stepenica u zadnjem braniku	RSTBO	O	140 €	168 €
prag kod dvokrilnih vrata pozadi	LUKPO	O	20 €	24 €
zaštitne zavesice na prednjim i zadnjim točkovima	FRMG0	O	70 €	84 €
LED osvetljenje u unutrašnjosti vozila	RMLT2	O	40 €	48 €
LED osvetljenje u tovarnom prostoru	LULI2	O	30 €	36 €
spoljašnji retrovizori i ručice u boji karoserije (5)	ACCTCI	O	30 €	36 €
nemetalik boja (bela mineral)		O	0 €	0 €
nemetalik boja		O	150 €	180 €
metalik boja		O	690 €	828 €

RENAULT NOVI MASTER VAN PRODUŽENA KABINA



cenovnik opcija

teretni prostor

	kod	van produžena kabina	cena za kupca	
			bez PDV-a	sa PDV-om
tahograf	TCGRA	O	640 €	768 €
kukice za pričvršćivanje na podu i na bokovima teretnog prostora	TDHFS	O	30 €	36 €
utišnica i priključak od 12V na B-stubu (bočnom stubu)	ASOC7	O	70 €	84 €
drveni pod (7)	RRWFL	O	220 €	264 €
drvena obloga bočnih stranica - do vrha (8)	ICTF0	O	690 €	828 €
plastična obloga bočnih stranica - do vrha (8)	ICTF3	O	370 €	444 €
zastakljena dvokrilna zadnja vrata sa otvaranjem 180° (12)	WDS18	O	110 €	132 €
zastakljena dvokrilna zadnja vrata sa otvaranjem 270° (12)	WDS27	O	170 €	204 €
kuka za vuču (6)	TWBPW	O	470 €	564 €

dodaci

pneumatsko vešanje (6)	LVCO0	O	2,490 €	2,988 €
konektor za pristup parametrima vozila (brzina vozila, obrtaji motora, pozicija kvačila, pokazivači smera...)	DBWIA	O	190 €	228 €
baterija za ojačanje	REFBT	O	140 €	168 €
dodatni ključ	ADDKE	O	30 €	36 €
priprema za dodatni zadnji grejač: povezivanje gorivnog kruga	PRRAC	O	20 €	24 €
pomoćnik za konverziju (9)	TSE00	O	50 €	60 €

Napomene:

- (1) obavezno sa opcijama HTS02 DRST3 ASST5
- (2) obavezno sa opcijom FAB02
- (3) obavezno sa opcijom ABCXL
- (4) obavezno sa opcijom DRST2
- (5) dostupno samo kod sledećih boja: DQG, QNG, KNH
- (6) obavezno sa opcijom DBWIA
- (7) obavezno sa opcijom ICTF0
- (8) obavezno sa opcijom RRWFL
- (9) obavezno sa opcijom NA485
- (10) obavezno sa opcijama NHTRW WDS18
- (11) obavezno sa opcijama RVIMA WDS18
- (12) obavezno sa opcijama RVIMA NHTRW

RENAULT NOVIMASTER VAN PRODUŽENA KABINA



dizajn

	kod	van produžena kabina
UNUTRAŠNJOST		
unutrašnjost u crnoj boji	HAR00	S
PRESVLAKE		
presvlake u tamnsivoj boji sa sivim šavovima	CLS00	S
BOJE KAROSERIJE		
nemetalik boja (besplatna boja)		
bela mineral	QNG	O
nemetalik boja		
siva urban	KPW	O
žarko crvena	071	O
zelena agave	DQG	O
metalik boja		
plava gris	J47	O
siva etoile	KNH	O
biserno crna	676	O

S = Serija O = Opcija

RENAULT NOVI MASTER VAN PRODUŽENA KABINA



tehničke karakteristike

komercijalni naziv	blue dCi 130	blue dCi 150
TIP MOTORA		
gorivo		Eurodizel
ekološka norma zaštite okoline		Euro 6E
SPECIFIKACIJA MOTORA		
zapremina (cm ³)		1998
broj cilindara / ventila		4/16
maksimalna snaga (KS) / pri obr/min	96 (130) / 3500	110 (150) / 3500
filter tvrdih čestica		da
najveći obrtni moment (Nm)	350 / 1500	360 / 1500
vrsta ubrizgavanja		Direktni common rail
MENJAČ		
prednji (FWD) / zadnji pogon (RWD)		FWD
način prenosa		Ručni
broj stepena prenosa		6
PREFORMANSE		
najveća brzina (km/h)	165	170
0-100 (g/km)	16.5	14.1
POTROŠNJA WLTP		
kombinovana vožnja (l / 100km)		7.5-7.7
EMISIJE - WLTP		
emisije CO ₂ (g/km)	196-236	196-237
PENUMATICI		
standardna veličina pneumatika		205/75 R16
REZERVOAR ZA GORIVO		
Rezervoar za gorivo (l)		80

RENAULT NOVI MASTER VAN DUPLA KABINA



dimenzije	L2H2	L3H2
spoljašnje dimenzije (mm)		
ukupna dužina	5685	6315
ukupna širina (bez / sa retrovizorima)	2080 / 2446	
ukupna visina	2500	
korisne dimenzije (mm)		
korisna dužina poda	3225	3857
korisna širina / između prolaza točkova	1789 / 1380	
korisna visina	1885	
vrata (mm)		
širina bočnih kliznih vrata	1310	
visina bočnih kliznih vrata	1753	
širina (na 100mm od poda)	1537	
visina ulaza zadnjih vrata	1754	
prag za utovar	572	570
korisna zapremina (m ³)	10.8	13
nosivost (kg)	1484 / 1971	1419 / 1905
masa (kg)		
maksimalna dozvoljena ukupna masa (MMAC)	3500	
maksimalna dozvoljena pokretna masa (MTR)	6000	
maksimalna dozvoljena masa prikolice (vuča)	2500	
maksimalna dozvoljena masa prikolice bez kočnice	750	
maksimalno opterećenje krova (kg)	200	-

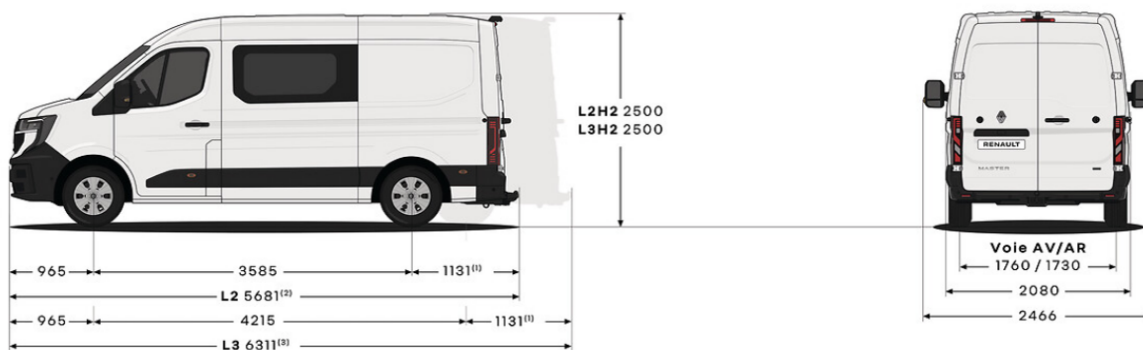

- (1) 1227 bez opcije zadnjeg stepenika
 (2) 5777 bez opcije zadnjeg stepenika
 (3) 6407 bez opcije zadnjeg stepenika