

NOVI  
**RENAULT**  
**MEGANE CONQUEST**  
**E-TECH FULL HYBRID**  
145 KS/105 kW



dostupan i u mild hybrid varijatni



# hibrid po prirodi

Stvoren da privuče pažnju, novi Renault Megane Conquest E-Tech full hybrid menja definiciju sportskog SUV-a. Moderan dizajn, povišen razmak od tla i nova prednja maska... Novi Renaultov hibrid uspešno kombinuje dinamičan izgled sa prostranim enterijerom i velikim prtljažnikom.



Otkrijte duh verzije Alpine, koja istovremeno kombinuje sportski i elegantan stil, i uživajte u dinamičnoj vožnji sa E-Tech full hybrid motorom snage 145 KS.

sportski  
SUV

3 sedišta na  
zadnjoj klupi

Prtljažnik  
zapremine do  
513 litara<sup>(1)</sup>

motor E-Tech  
full hybrid snage  
145 KS

domet do  
1000 km<sup>(2)</sup>

Brojni napredni  
sistemi za pomoć  
u vožnji<sup>(3)</sup>

(1) U zavisnosti od tipa motora.

(2) Sa punim rezervoarom benzina, prema WLTP ispitnom postupku.

(3) U zavisnosti od verzije.



# **Interaktivni sadržaj**

**01. dizajn**

**02. užitek u vožnji**

**03. iskustvo u unutrašnjosti**

**04. multimedijalni sistem**

**05. putnički prostor**

**06. napredni sistemi  
za pomoć u vožnji**

**07. opcije za personalizaciju  
vozila**



## utjelovljenje sportskog duha

Prednji deo vozila karakteriše potpuno nova maska sa novim Renaultovim ambblemom, dok dve crne izduvne cevi i dug spojler na zadnjem kraju ističu dinamičan karakter vozila. Verzije esprit Alpine i techno dodatno se odlikuju prepoznatljivim prednjim spojlerom inspirisanim F1®.



Nova sjajno crna maska, obogaćena hromiranom završnom obradom i umetcima u obliku polovine Renaultovog logotipa, daje jedinstven karakter ovom automobilu.



Prozirna kućišta zadnjih svetala sa pepeljastim premazom, novi crni ambler brenda Renault sa hromiranom završnom obradom i crni natpis Megane Conquest sigurno će privući Vašu pažnju.



Oznaka esprit Alpine na prednjim blatobranima i robustan izgled zahvaljujući novim 19" točkovima.



Za elegantnu i sportsku atmosferu u unutrašnjosti zaslužne su presvlake sa plavim detaljima, a upravljač je ukrašen sa crvenim, belim i plavim šavovima. Kao garancija ekskluzivnosti, logotip marke Alpine utkan je u naslone prednjih sedišta.



posebne presvlake od tkanine biološkog porekla i veštačke kože u esprit Alpine verziji

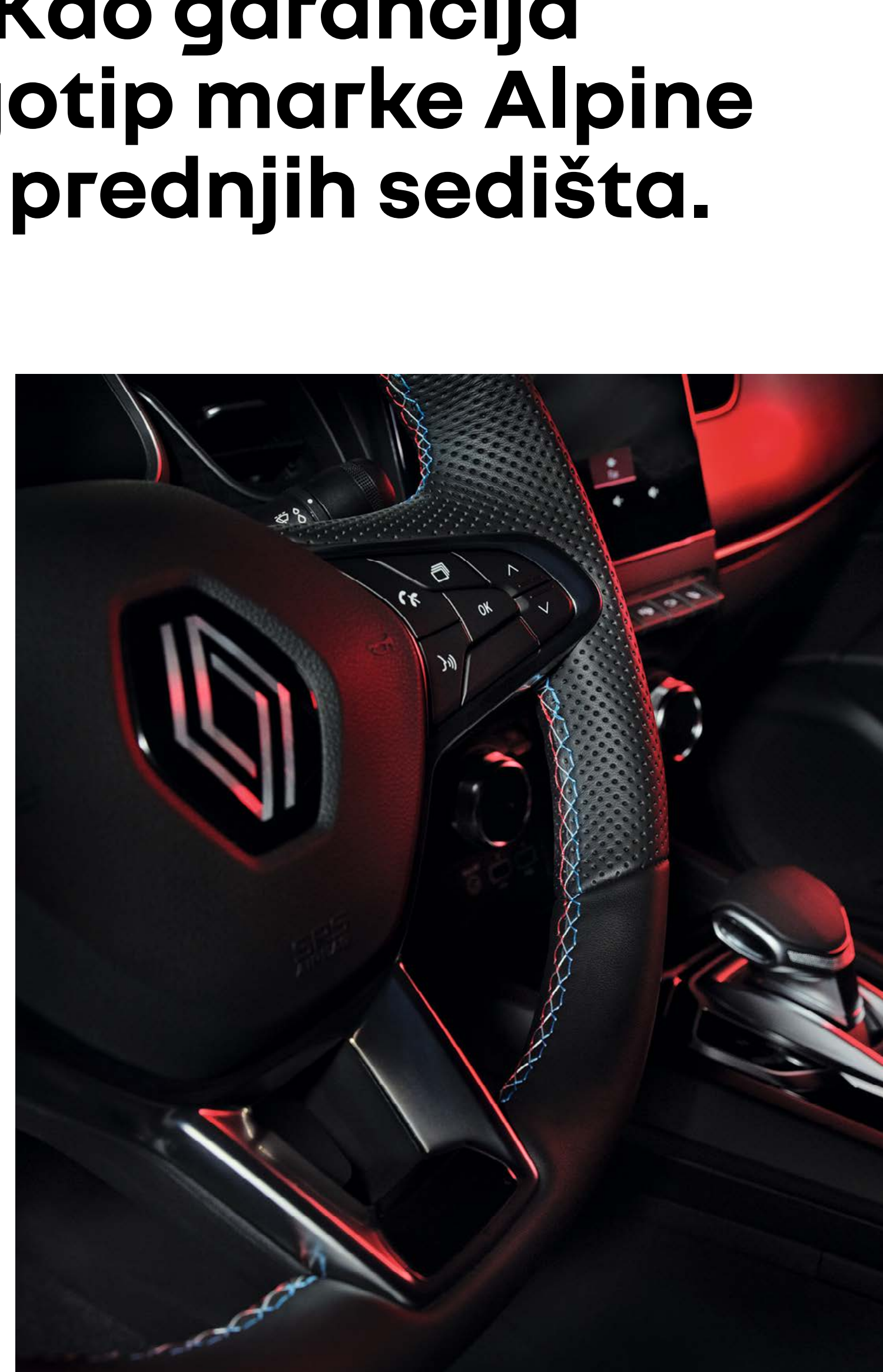

grejani upravljač obložen perforiranim teksturiranim tkaninom u esprit Alpine verziji

sadržaj ↑



# motori E-Tech full hybrid 145 KS i mild hybrid 140 i 160 KS

motor <b>E-Tech full hybrid 145 KS</b>	do <b>80 %</b> gradske vožnje na električni pogon <sup>(1)</sup>	do <b>60 km/h</b> na električni pogon <sup>(1)</sup>
do <b>1.000 km</b> dometa <sup>(2)</sup>	od <b>4,7 l/100 km</b> potrošnja goriva <sup>(4)</sup>	od <b>106 g/km<sup>(3)</sup></b> emisija CO <sub>2</sub> <sup>(4)</sup>



**Motori E-Tech full hybrid 145 KS i mild hybrid snage 140 i 160 KS pretvaraju vožnju u pravi užitek. S obzirom da se električni način rada automatski aktivira pri paljenju motora, ubrzanje je živahno i dinamično. Uživajte u tihom radu motora, odzivnosti i okretnosti, bez obzira na to da li se nalazite u gradu ili na otvorenom putu.**

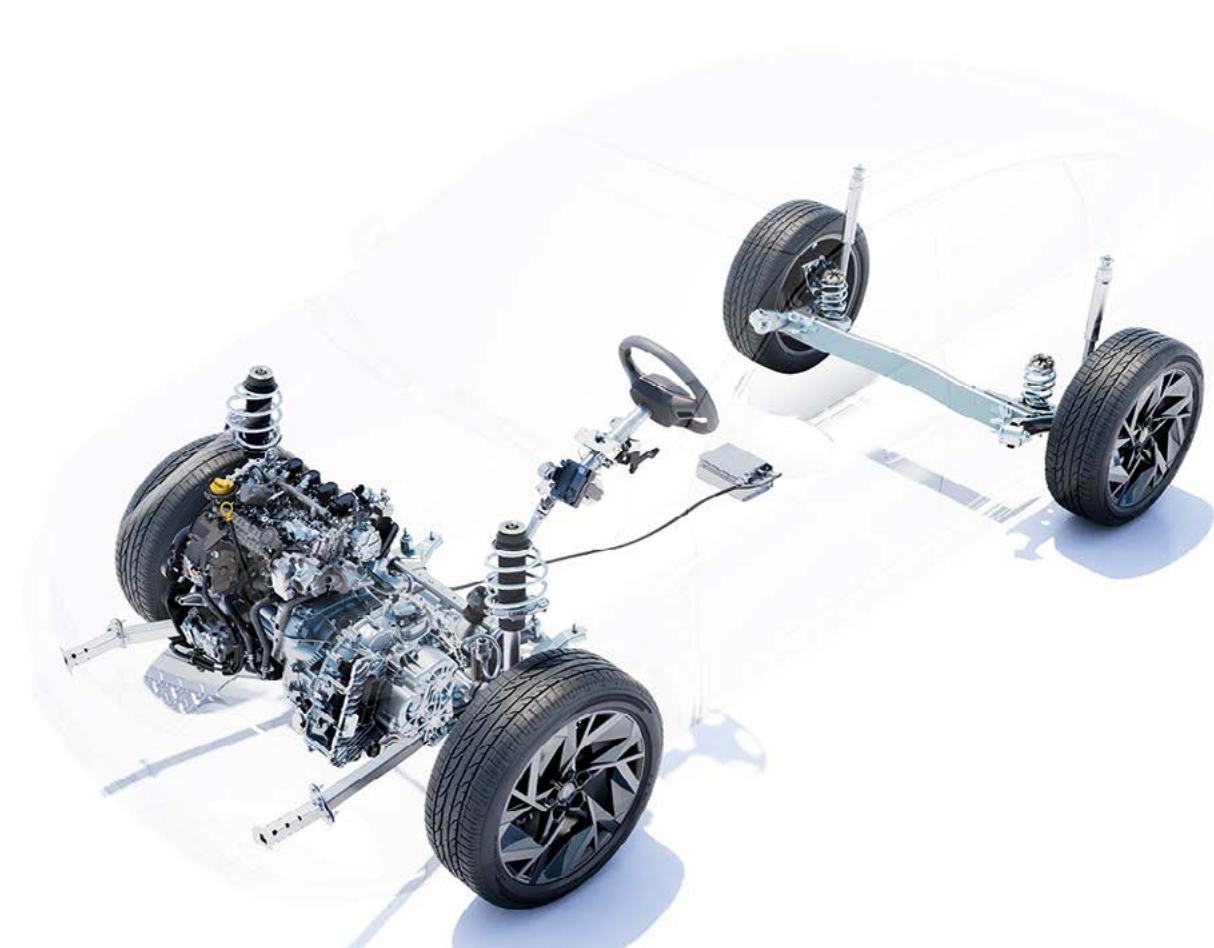
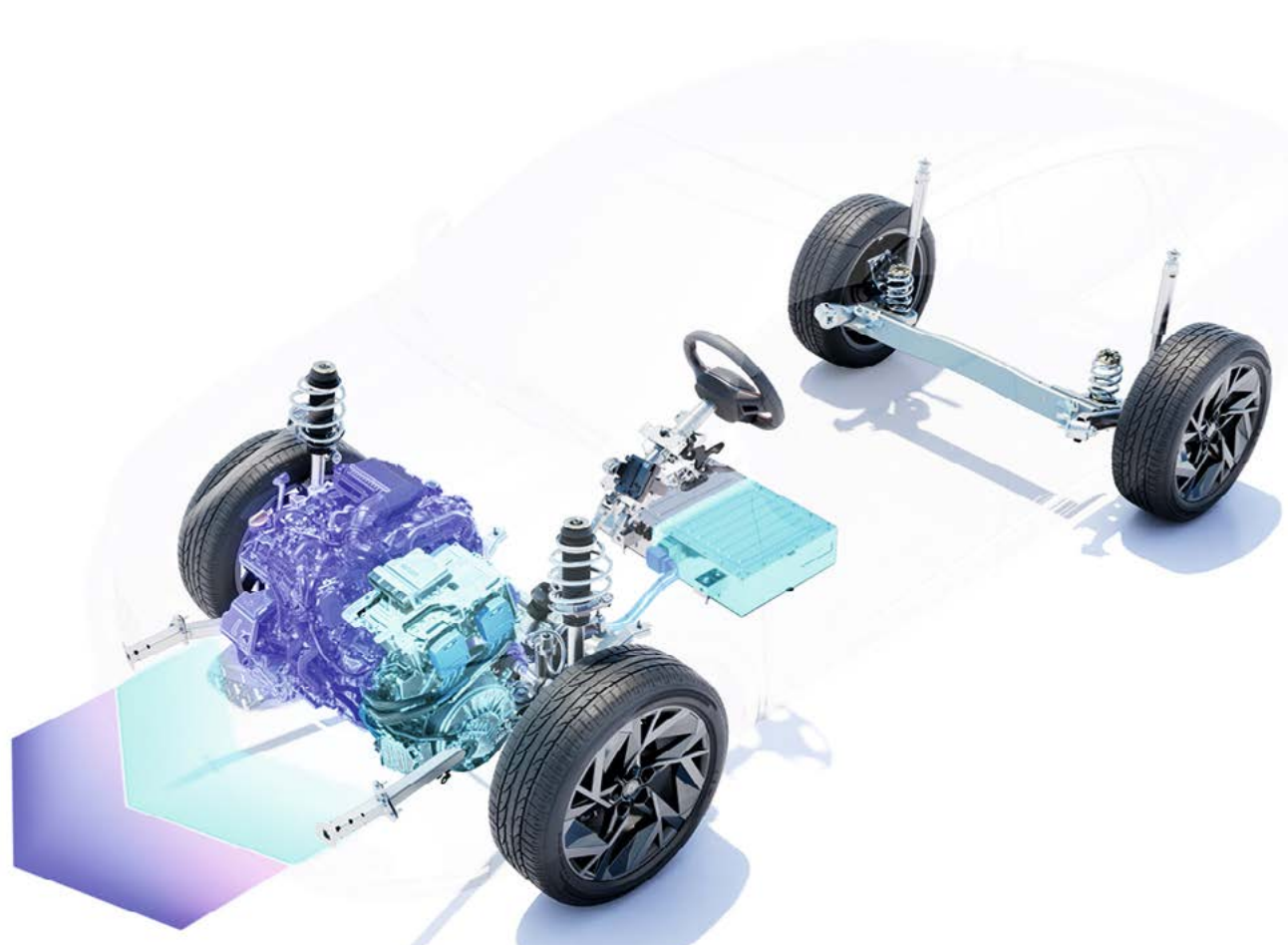

**motor E-Tech full hybrid 145 KS**  
Uštedite do 40% goriva u gradu: do 80% vremena vozite u električnom načinu rada, uživajući pritom u potpuno tihom vožnji i automatskom punjenju baterije tokom usporavanja ili kočenja. To znači da nećete morati da priključujete svoj automobil na punjač da biste ga napunili!

**motor mild hybrid 140 i 160 KS**  
Električni motor podržava rad benzinskog motora tokom faza ubrzanja, pružajući još bolje iskustvo vožnje i smanjenu potrošnju goriva.

	E-Tech full hybrid 145 KS	mild hybrid 160 KS	mild hybrid 140 KS
<b>tehnologija</b>	baterija od 230 V + 2 elektromotora + 1 benzinski motor	baterija od 12 V + 1 benzinski motor	baterija od 12 V + 1 benzinski motor
<b> smanjenje potrošnje goriva<sup>(3)(4)</sup></b>	do 40 %	do 8 %	do 8 %
<b>potrošnja goriva<sup>(3)</sup></b>	od 4,7 l/100 km	od 6 l/100 km	od 5,8 l/100 km
<b>emisije CO<sub>2</sub><sup>(3)</sup></b>	od 106 g/km	od 135 g/km	od 130 g/km
<b>prikupljanje energije usporavanja i kočenja</b>	da	da	da
<b>upravljanje snagom prikupljanja energije usporavanja i kočenja</b>	da	ne	ne
<b>elektromotor potpomaže rad benzinskog motora</b>	da	da	da
<b>gradska vožnja na električni pogon<sup>(1)</sup></b>	do 80 % gradske vožnje na električni pogon <sup>(1)</sup>	ne	ne

(1) U zavisnosti od nivoa napunjenosti baterije i stila vožnje / interno istraživanje kompanije Renault / novembar 2021.  
 (2) Sa punim rezervoarom benzina, prema podacima WLTP ispitnog postupka.  
 (3) Potrošnja goriva od 4,7 litara / 100 km i emisije CO<sub>2</sub> od 106 g/km, u skladu sa podacima WLTP ispitnog postupka / izvor: UTAC / novembar 2021.  
 (4) Za verziju sa E-Tech punim hibridnim motorom u poređenju sa verzijom sa blagim hibridnim motorom i automatskim menjačem, prema vrednostima za gradski ciklus vožnje WLTP / izvori: UTAC & IDIADA / novembar 2021.

**sadržaj ↑**



## urinite u čisti užitak

Materijali koji pružaju premium osećaj na dodir, svetao i prozračan putnički prostor sa električnim krovom, grejanim sedištem za vozača i impresivnim zvučnim doživljajem zahvaljujući Bose® audio sistemu. Tehnologija Multi-Sense nudi tri režima rada za personalizovano iskustvo vožnje.



Električni krovni prozor<sup>(1)</sup> propušta svetlost u unutrašnjost i povezuje Vas sa spoljnim svetom.



Fina završna obrada armaturene ploče i obloga vrata sa teksturom škriljaca pruža izuzetno savremen izgled kokpitu.



Iskoristite sve što vam pruža posebno razvijeni, premium audio sistem Bose® sa devet vrhunskih zvučnika.



Dva visokotonska zvučnika u bočnim stranama armaturene ploče, četiri srednjetska zvučnika u prednjim i zadnjim vratima, dva visokotonska zvučnika u zadnjim vratima i jedan niskotonski zvučnik u prtljažniku.

(1) uz doplatu.



## intuitivna povezanost

Multimedijalni sistem EASY LINK sa 9,3-inčnim centralno postavljenim ekranom osetljivim na dodir, olakšava pristup navigaciji, widgetima i ličnim profilima. Najvažnije informacije se direktno prikazuju u vašem vidnom polju na 10-inčnom prilagodljivom digitalnom ekranu na instrument tabli.



Putem pametnog telefona možete pristupiti aplikacijama, muzičkim listama, kontaktima i omiljenim funkcijama direktno na centralnom ekranu. Bežični punjač Vam pruža optimalnu slobodu u svakom trenutku.



sadržaj ↑



## izdašan putnički prostor

Sportske linije upotpunjuju prostranu unutrašnjost sa prtljažnikom zapremine 513 litara<sup>(1)</sup>.



Posebno dizajnirana zadnja klupa ima tri sedišta i pruža 21 cm prostora u visini kolena.

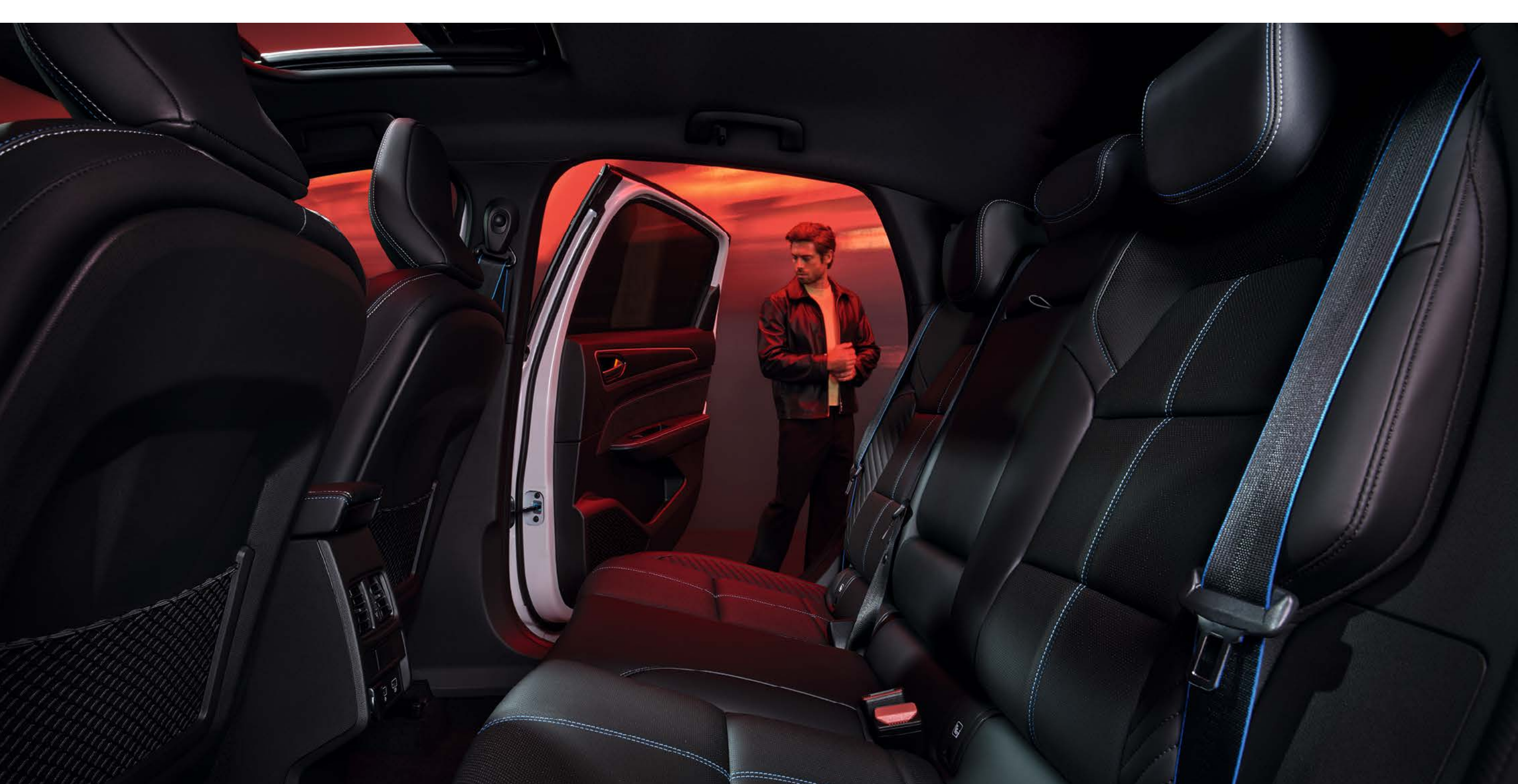

Kada se pod podesi na niži položaj, maksimalni kapacitet utovara iznosi 1263 l<sup>(1)</sup>; podešavanjem poda na viši položaj olakšava se prevoz teškog tereta. Sklapanjem svih naslona zadnje klupe, preklopive u razmeri 1:3 – 2:3, stvara se ravan pod.

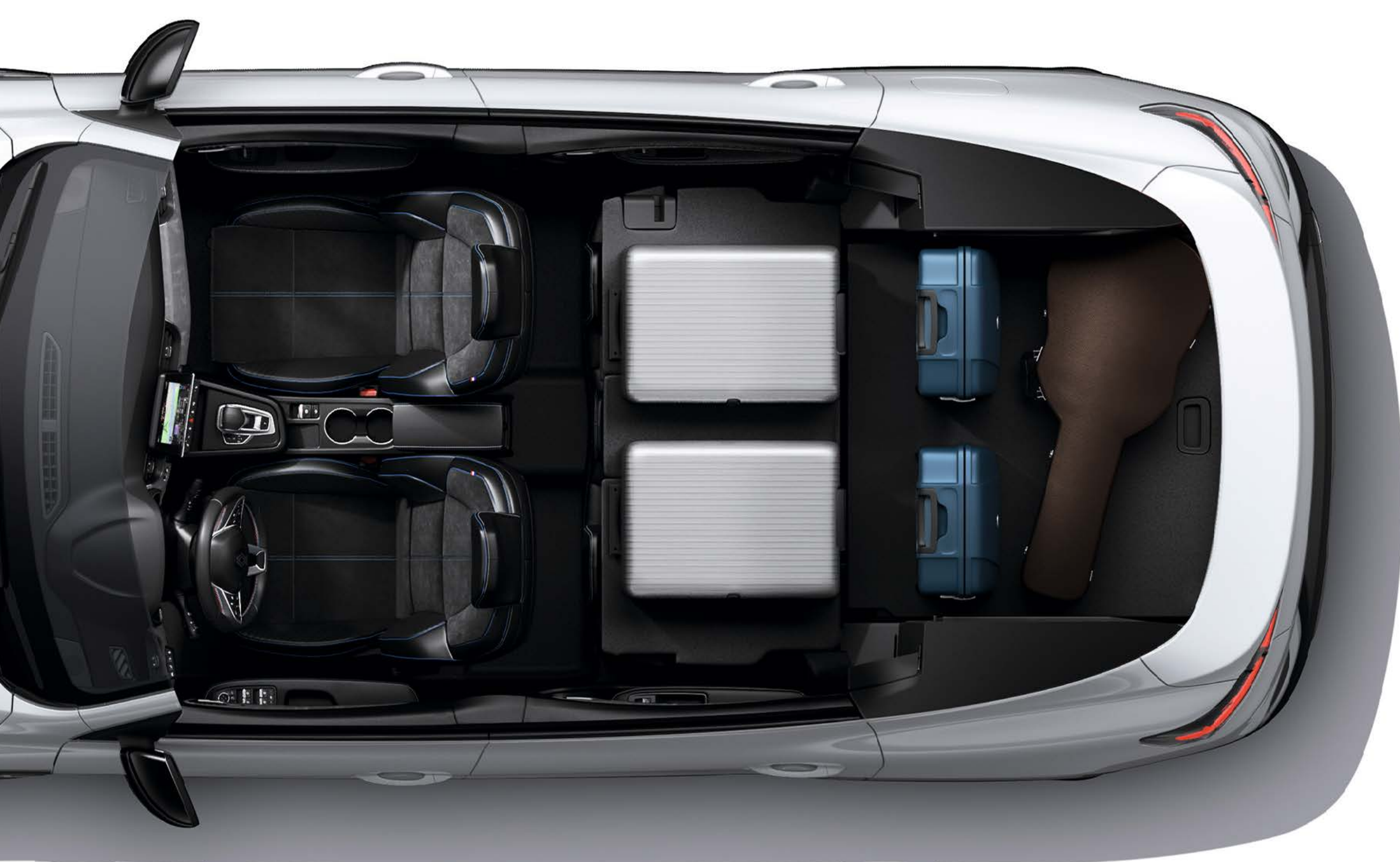

<sup>(1)</sup> u zavisnosti od motora

sadržaj ↑



## 06. napredni sustavi pomoći u vožnji



# Brojni napredni sistemi za pomoć u vožnji.

**Novi Renault Megane Conquest E-Tech full hybrid je deo programa sigurnosti "Human First program" i nudi brojne napredne sisteme za pomoć u vožnji.**

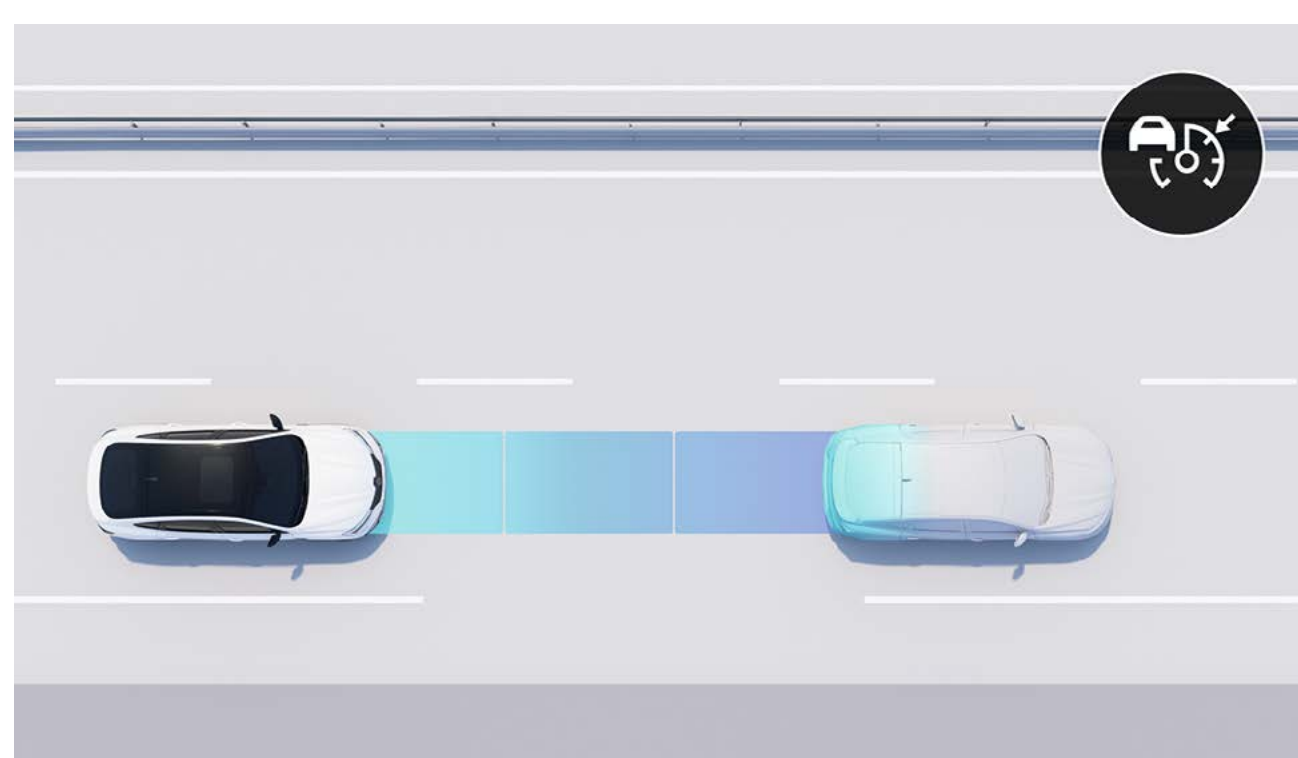

### aktivna pomoć u vožnji

Sistem prilagođava brzinu uzimajući u obzir stanje na putu, održava bezbednosni razmak i sprečava nenamerni izlazak iz saobraćajne trake. Vozilo se automatski zaustavlja kada se saobraćaj uspori i ponovno se pokrene kada se put ispred vozila oslobodi.



### sistem za pomoć pri parkiranju 360°

Olakšajte manevrisanje uz četiri ugrađene kamere koje zajedno pružaju prikaz neposrednog okruženja vozila.

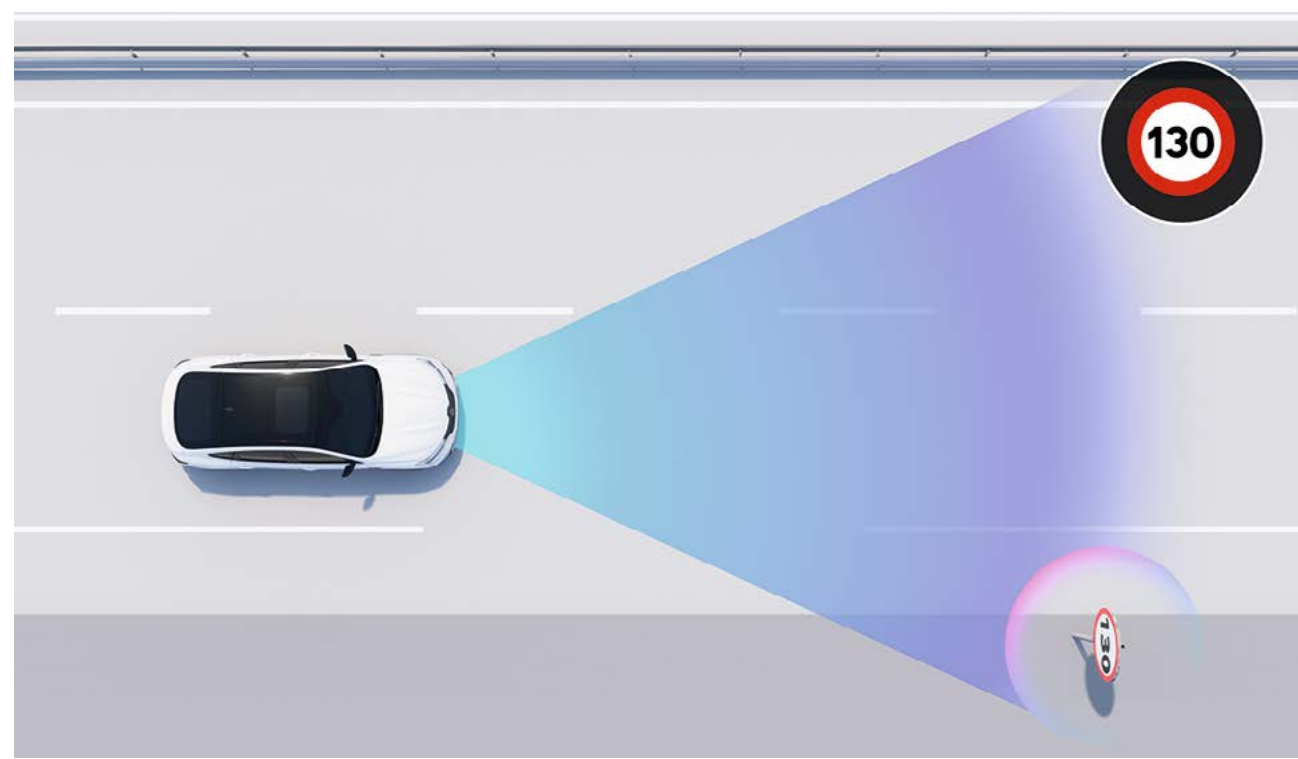

### sistem prepoznavanja saobraćajnih znakova sa upozorenjem na prekoračenje brzine

Sistem radi u kombinaciji sa kamerom, obaveštavajući Vas o trenutnim ograničenjima brzine putem instrument table.



### automatsko kočenje u nuždi (sa prepoznavanjem pešaka/biciklista)

Sistem prepoznaje pešake koji Vam dolaze ususret ili se približavaju sa bočne strane i zaustavlja vozilo u slučaju opasnosti. Danju ili noću, vožnja gradom još nikad nije bila tako sigurna!



### upozorenje pri izlasku sa parking mesta unazad

Sistem osigurava da izlaznje sa parking mesta bude još jednostavnije. Megane Conquest je opremljen senzorima koji vas upozoravaju na vozila koja se približavaju iza Vašeg automobila, a koja možda niste primetili.

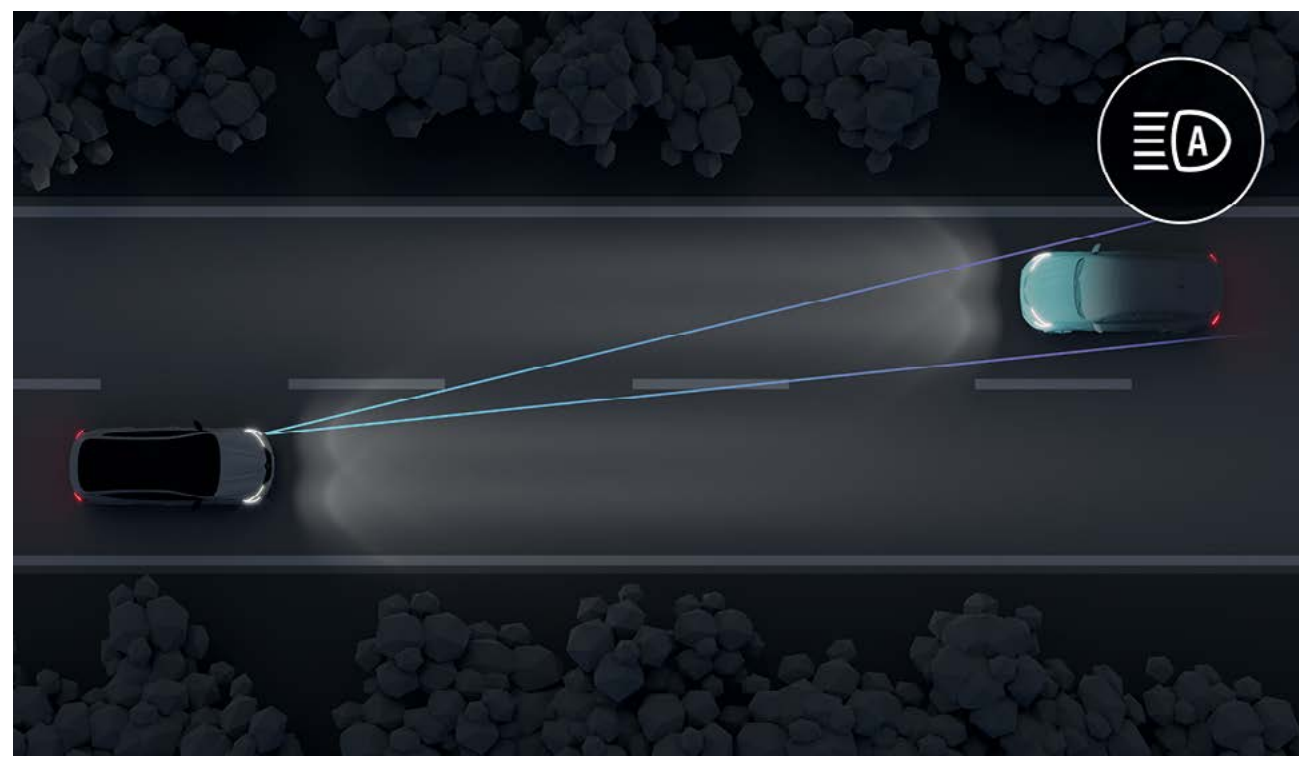

### automatsko paljenje dugih i kratkih svetala

Kamera na vetrobranskom staklu analizira svetlosni tok i automatski aktivira duga ili kratka svetla.

### sistemi za pomoć u vožnji

- adaptivni tempomat + sistem zadržavanja vozila u središtu saobraćajne trake
- pomoć pri kretanju na uzbrdici
- ograničivač brzine
- prepoznavanje saobraćajnih znakova
- prepoznavanje saobraćajnih znakova sa upozorenjem na prekoračenje brzine
- tempomat
- tempomat sa automatskom funkcijom stop/start

### sistemi za pomoć pri parkiranju

- zadnji parking senzori
- prednji parking senzori
- bočni parking senzori
- upozorenje pri izlasku iz parking mesta unazad
- kamera za vožnju unazad
- kamera 360
- parkiranje slobodnih ruku

### bezbednosne funkcije

- upozorenje na sigurnosni razmak (obaveštenje na ekranu ispred vozača)
- upozorenje na izlazak iz saobraćajne trake
- sistem za zadržavanje vozila u saobraćajnoj traci
- upozorenje na vozilo u mrtvom uglu
- automatsko paljenje dugih i kratkih svetala
- automatsko kočenje u nuždi (sa prepoznavanjem pešaka/biciklista)

sadržaj ↑



## 07. personalizacija

# boje



**ledeno bela (np)**



**universal bela (mb)**



**metalik crna (mb)**



**metalik siva (mb)**



**crvena flame (mb)**



**plava zanzibar (mb)**



**nocturne plava (mb)**

np: nemetalik boja  
mb: metalik boja  
Fotografije su simbolične.



## 07. personalizacija

# uredjenje unutrašnjosti



### evolution

- Sistem automatskog kočenja u slučaju nužde sa prepoznavanjem pešaka
- sistem pomoći pri naglom kočenju u nuždi
- multimedijalni sistem sa 7" ekranom osetljivim na dodir
- komplet za popravku pneumatika
- naslon zadnje klupe preklopiv u razmeri 1/3-2/3
- 17" sivi aluminijumski naplaci Bahamas
- hands-free kartica Renault



### techno (evolution +)

- multimedijalni sistem sa 9,3" ekranom osetljivim na dodir
- bežično punjenje mobilnog telefona
- sistem za nadzor mrtvog ugla + upozorenje na nadolazeći saobraćaj pozadi
- prednji i zadnji parking senzori



### esprit Alpine (techno +)

- aktivna pomoć u vožnji
- sistem za pomoć u vožnji u saobraćajnim gužvama i na autoputu
- grejanje prednjih sedišta i grejanje upravljača
- alpine unutrašnjost
- alpine spoljašnjosti

Slike su simbolične.

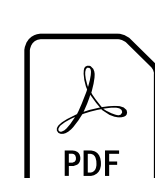

**proverite serijsku i opcionu opremu**



## 07. personalizacija

# presvlake



presvlake od crne tkanine



presvlake od crne  
teksturirane tkanine



posebne presvlake od  
teksturirane tkanine  
biološkog porekla i  
veštačke kože

# naplaci



17" sivi aluminijumski  
naplaci Bahamas



18" aluminijumski naplaci  
Silverstone



19" aluminijumski  
naplaci Alpine Esprit sa  
dijamantskim sjajem



**proverite  
serijsku i opcionu opremu**

**sadržaj ↑**



## dodatna oprema



**paket za personalizaciju spoljašnjeg izgleda plave boje "Night"**  
Ovaj paket uključuje umetke za prednje ventilacione otvore, zaštitne obloge donjeg dela vrata i kućišta retrovizora<sup>(1)</sup>. Osim plave boje, dostupni su i drugi paketi personalizacije u bojama kao što su crvena "Flame" i biserno bela<sup>(1)</sup>.



**crni spojler**  
Odaberite sportski crni ili sivi spojler ili prefinjeni beli spojler i unapredite svoj SUV coupé dinamičnim i sportskim izgledom.



**bočne stepenice**  
Istaknite robusnost svog SUV coupéa odabirom elegantnih bočnih stepenica koje štite karoseriju od svakodnevnih udaraca.



**kuke za vuču**  
Nudimo kuke za vuču prilagođene vašim potrebama: kuka za vuču koja se uvlači lako se navlači u nekoliko pokreta i pomaže vam da održite besprekoran izgled vozila.



**pretinac Grand Confort, organizator i prenosivi naslon za ruke u jednom**  
Dodatna oprema Renault dodaje dašak elegancije vašem vozilu i omogućava vam organizaciju prostora na zadnjoj klupi. Ova dodatna oprema nosi oznaku brenda Renault i dizajnirana je sa posebnom pažnjom kako bi se uklopila u dizajn i funkcionalnost vozila.

(1) Osim u okviru paketa za personalizaciju spoljašnjeg izgleda, kućišta retrovizora dostupna su i pojedinačno.



## 07. personalizacija

# motori

mild hybrid 140 KS	mild hybrid 160 KS	E-Tech full hybrid 145 KS
<b>vrsta goriva</b>		
benzin (E10)	benzin (E10)	benzin (E10) + hibrid
<b>najveća snaga u kW (KS) / broj obrtaja motora (o/min)</b>		
103 kW (140) / 4500 do 6000 o/min	116 kW (160) / 5500 o/min	69 kW (95) pri 5600 o/min
<b>najveći obrtni moment (Nm) / broj obrtaja motora (o/min)</b>		
260 Nm pri 1750 do 3500 o/min	270 Nm / 1800 do 3750 o/min	148 Nm pri 3600 o/min
<b>menjači</b>		
7-automatski menjač	7-automatski menjač	multimode
<b>zapremina i masa</b>		
<b>masa praznog vozila (kg)</b>		
1336	1347	1435
<b>baterije</b>		
<b>vrsta</b>		
litijum-jonska		
<b>napon (V)</b>		
12		230
<b>kapacitet (kWh)</b>		
0.13		1,2
<b>potrošnja goriva i emisije<sup>(1)</sup> WLTP<sup>(2)</sup> (najniža vrednost / najviša vrednost)</b>		
<b>emisije CO<sub>2</sub> (g/km)</b>		
130/137	135/137	106/111
<b>potrošnja u mešovitom ciklusu vožnje (l/100 km)</b>		
5,8/6,1	6/6,1	4,6/4,9

(1) Potrošnja goriva i emisija CO<sub>2</sub> su homologovani u skladu sa standardnim propisom koji je isti za sve proizvođača vozila i koji se mogu koristiti za lakše poređenje vozila.

(2) Usklađena procedura ispitivanja lakih vozila širom sveta (WLTP): podaci dobijeni ovom procedurom ispitivanja mnogo više odgovaraju realnim uslovima svakodnevne vožnje od podataka dobijenih ispitnim postupkom NEDC.



**proverite serijsku i opcionu opremu**



# dimenzije i zapremine

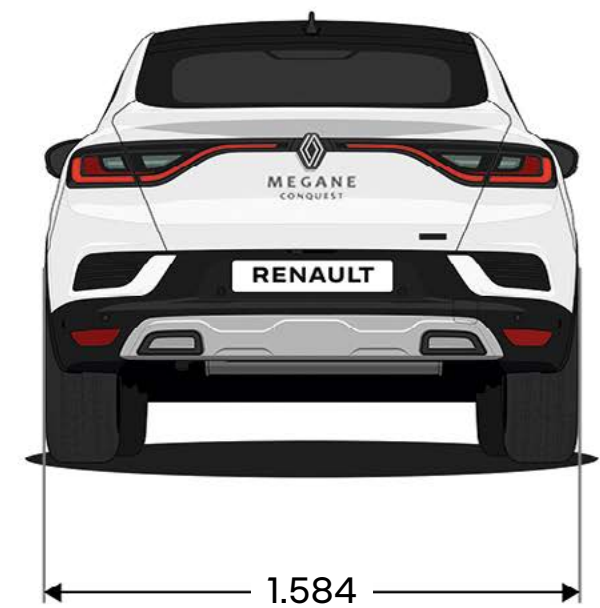
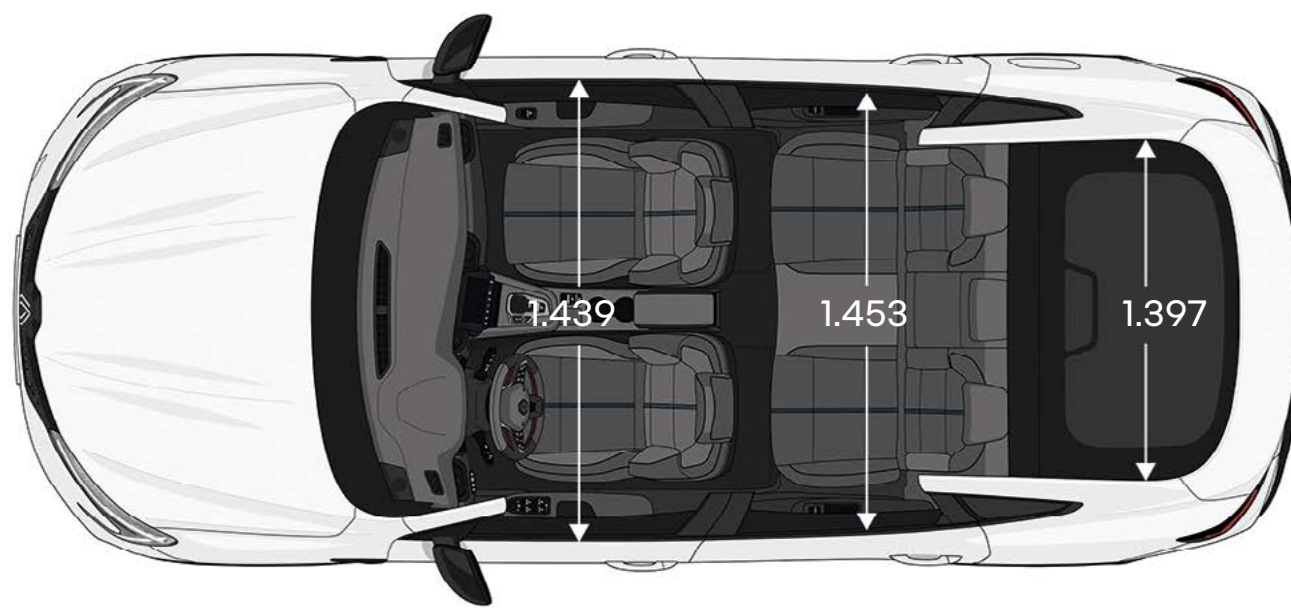
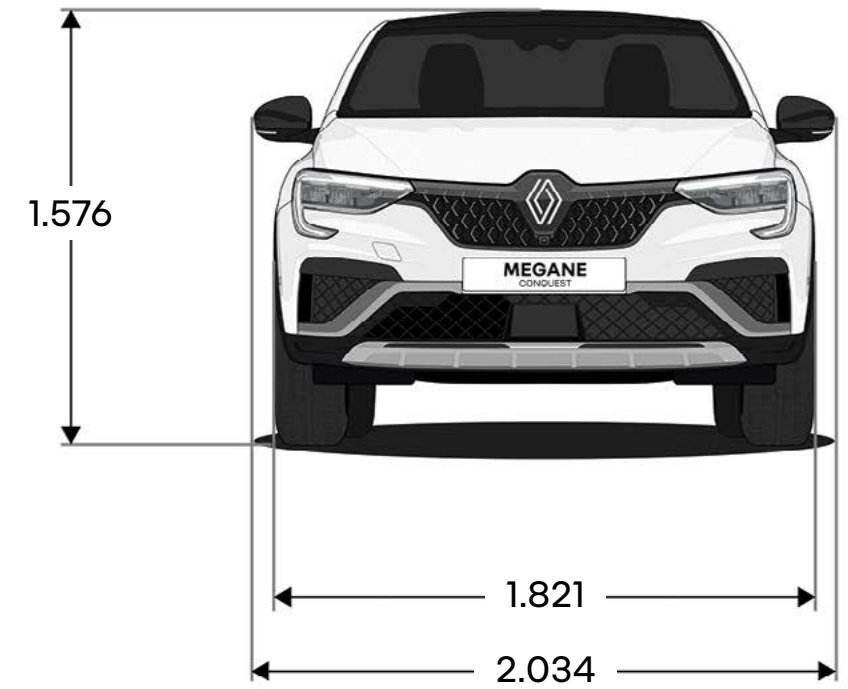
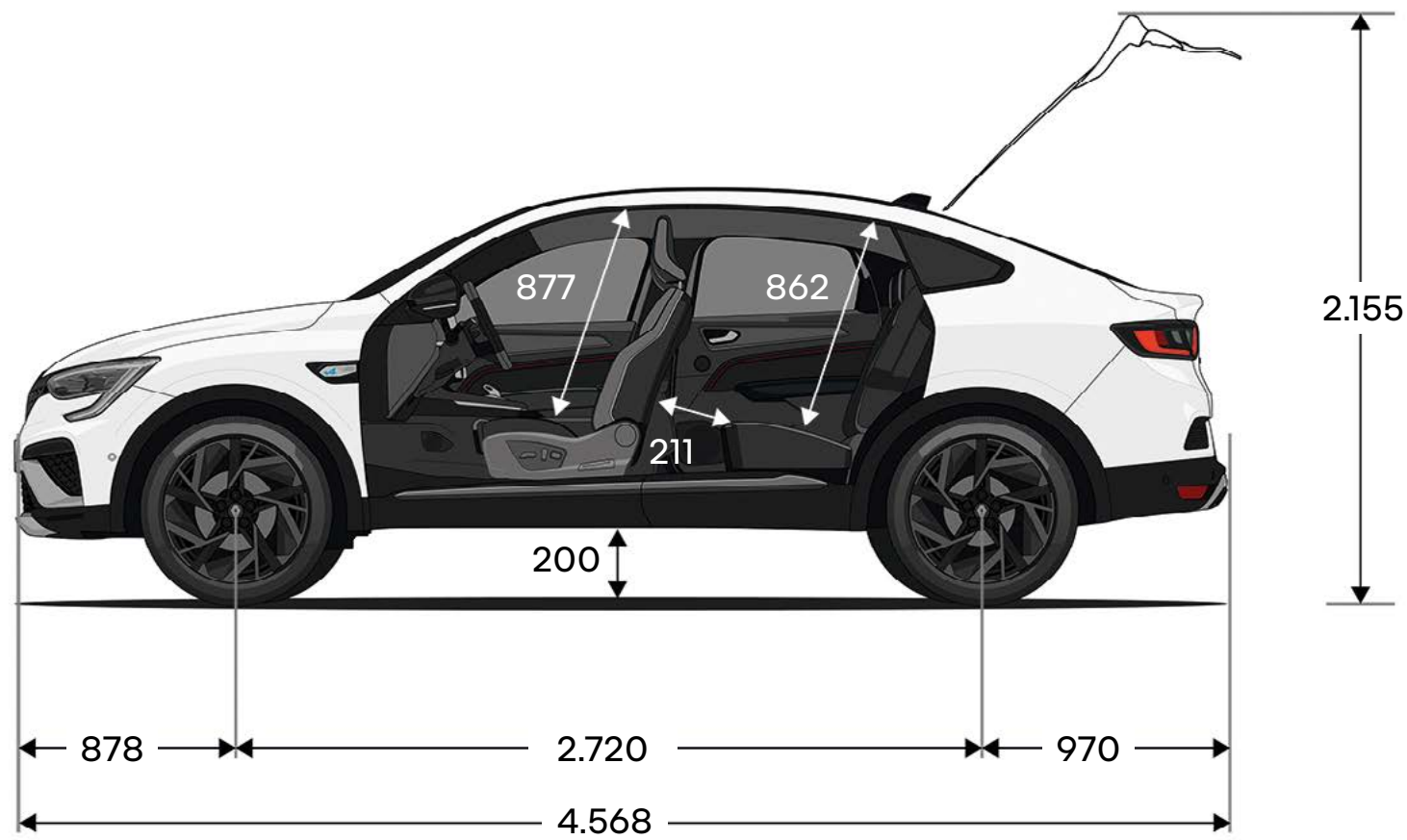

## dimenzija prtljažnika - norma VDA (u litrima)

## mild hybrid

## full hybrid

najmanja dimenzija prtljažnika

513

480

najveća dimenzija prtljažnika

1.296

1.263

prostor ispod lažnog poda

28

-

Dimenzije u mm.

**sadržaj ↑**



**"Human First program" je sveobuhvatan bezbednosni program koji je Renault razvio u saradnji sa istraživačima, stručnjacima i vatrogascima.**

**S obzirom da se saobraćajna sigurnost tiče svih učesnika u saobraćaju, kako pešaka i biciklista tako i motociklista i vozača automobila, "Human First program" ima za cilj:**

**1. sprečiti nesreće razvojem sigurnosne opreme i naprednih sigurnosnih sistema kao i sistema za pomoć u vožnji**

nudi do 36 naprednih sistema za pomoć u vožnji, više od 60 delova bezbednosne opreme, do 7 vazdušnih jastuka, dečija sedišta sa Isofix sistemom i rešenjem Renault Fixe4sure. Treba napomenuti da je od 1970. godine Renault prijavio više od 2.000 patenata u oblasti bezbednosti, što ukazuje na posvećenost i kontinuiran rad na unapredjenju bezbednosnih standarda u svojim vozilima.

**2. Renault aktivno radi na sprečavanju nesreća kroz inovacije koje su razvijene u saradnji sa vatrogascima.**

Program QRescue kod i pristup vatrogascima omogućavaju saradnju sa ovim stručnjacima. U proteklih 10 godina obučeno je više od 5000 vatrogasaca u 17 zemalja širom sveta, a godišnje se donira oko 600 automobila u svrhu vatrogasne obuke.

**3. smanjiti broj nesreća i ozbiljnost njihovih posledica kroz značajno ulaganje u istraživanje i razvoj**

funkcija Safety score / funkcija Safety coach / povezane usluge / velike količine podataka / sistemi veštačke inteligencije i kibernetička sigurnost

**saznajte više o "Human First program"**



# Renaultove usluge održavanja

**Uvek smo vam na raspolaganju kako bi vaš život bio lakši i kako biste uštedeli vreme potrebno za održavanje vašeg Renaulta: internet ponude i online zakazivanje, paketi usluga, ugovori o održavanju... Iskoristite brza i jednostavna rešenja prilagođena vašim potrebama.**

**saznajte više o Renaultovim uslugama održavanja**





Potrošnja goriva i emisija CO<sub>2</sub> izražene su u rasponu od najnižih do najviših službenih specifičnih vrednosti. Potrošnja goriva u mešovitoj vožnji: 4,9 – 6,1 l/100 km. Emisija CO<sub>2</sub>: 107 - 138 g/km.

U zavisnosti od zemlje komercijalizacije vozila, verzije se mogu razlikovati, a neki delovi opreme nisu dostupni (serijski, opcioni ili kao dodatna oprema). Za najnovije informacije obratite se najbližem koncesionaru. Zbog tehničkih ograničenja u štampanju boje u katalogu mogu se razlikovati od stvarnih boja karoserije ili materijala unutrašnjih obloga. Sva prava se zadržavaju. Zabranjuje se svaka reprodukcija ovog materijala, delimična ili u celosti, u bilo kojem obliku i na bilo koji način bez pisanog odobrenja društva Renault

Preduzeto je sve što je potrebno da sadržaj ovog materijala bude tačan i ažuran u trenutku štampanja. Ovaj dokument je sastavljen na osnovu predserijskih vozila ili prototipa. U skladu sa politikom stalnog poboljšanja proizvoda, Renault zadržava pravo izmene karakteristika vozila i dodatne opreme opisanih i predstavljenih u ovoj brošuri u bilo kom trenutku. O tim izmenama se Renaultovi koncesionari obaveštavaju u najkraćem roku.

Zbog posledica globalne nestašice poluprovodnika, neki elementi opreme prikazani u ovoj brošuri mogu biti nedostupni. U trenutnim uslovima je teško predvideti dobavlјivost određenih elemenata opreme, koje zbog globalne nestašice poluprovodnika u konkretnom slučaju možda neće biti moguće nabaviti. Za najnovije informacije obratite se najbližem ovlašćenom koncesionaru.

Slike u brošuri su simbolične i informativne. Svi podaci i informacije navedeni na stranicama i u dokumentima su privremeni podložni promenama i zadržavamo pravo na greške u tekstu.

Publicis – Autori fotografija: M. Leuvrey, © Renault Marketing 3D-Commerce  
KEOS d.o.o. Beograd, Omladinskih brigada 90v, 11070 Novi Beograd | [www.renault.rs](http://www.renault.rs) | mart 2024

Renault preporučuje 



**sadržaj ↑**